

# AXKID

ENVIROBABY



**Designed  
in Sweden**



**UN regulation no. 129**

**Instruction Manual**

AXKID ENVIROBABY car seat 0-13kg, 40-75 cm



**Trifilon™**

This product is made  
with sustainable  
plant fibers

[trifilon.com](http://trifilon.com)



1

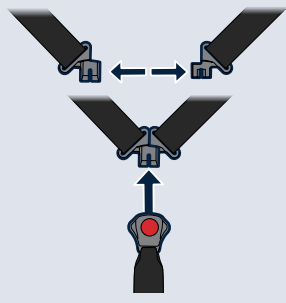
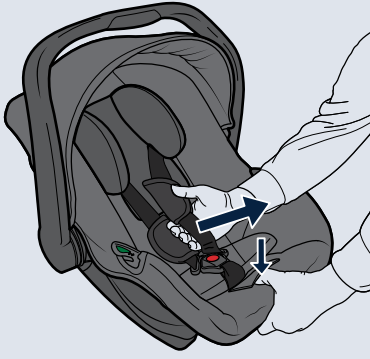

2

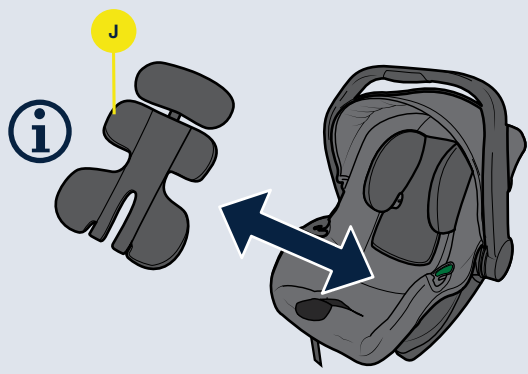

3

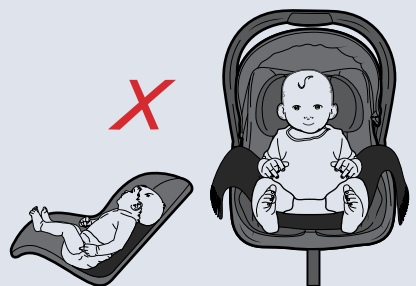
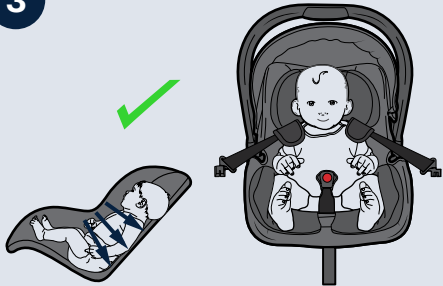

4



5

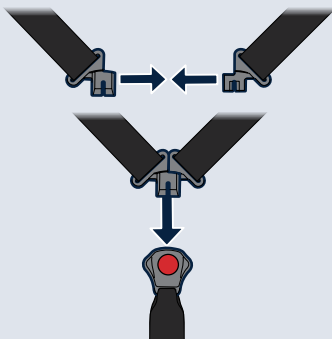

6

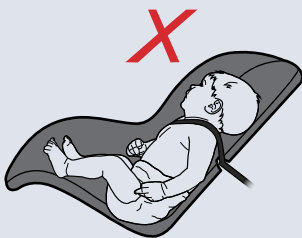
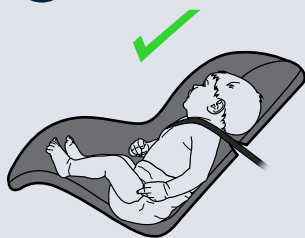

7

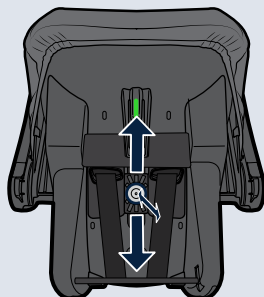

8

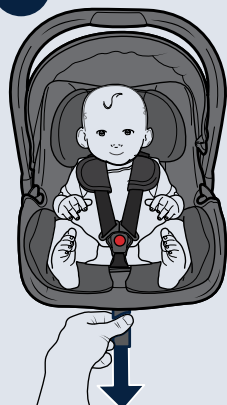

9

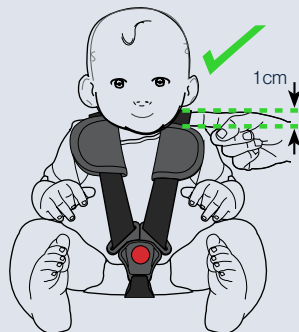

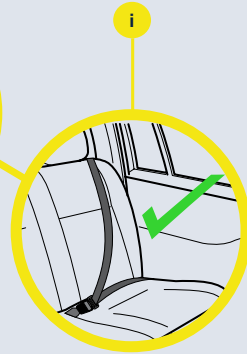
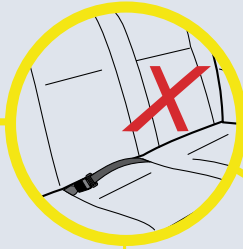
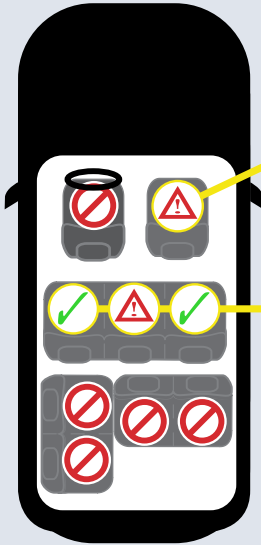

ii

i

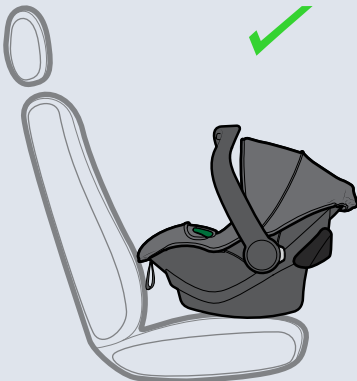

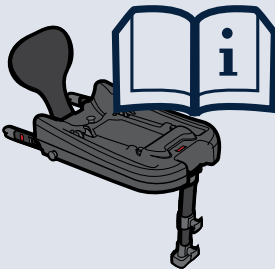
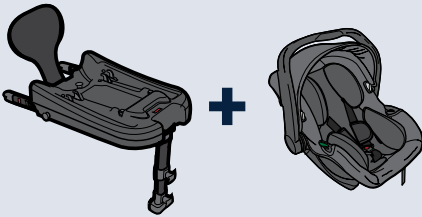
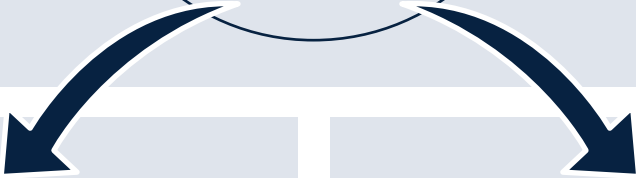

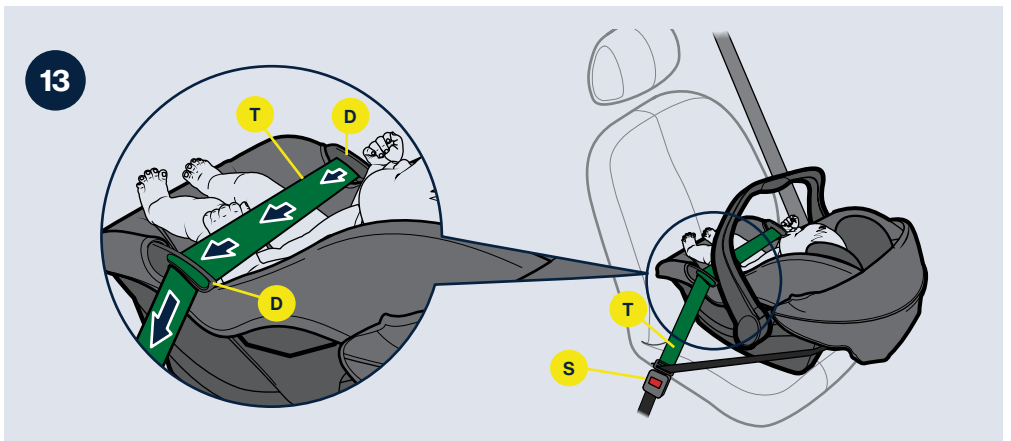
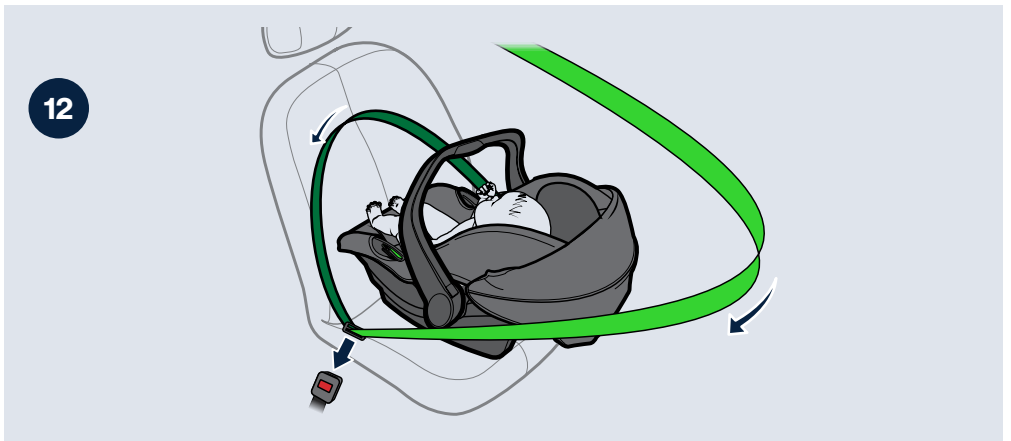
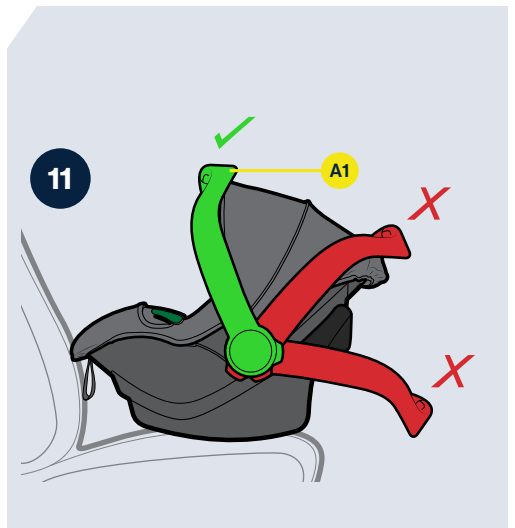

14

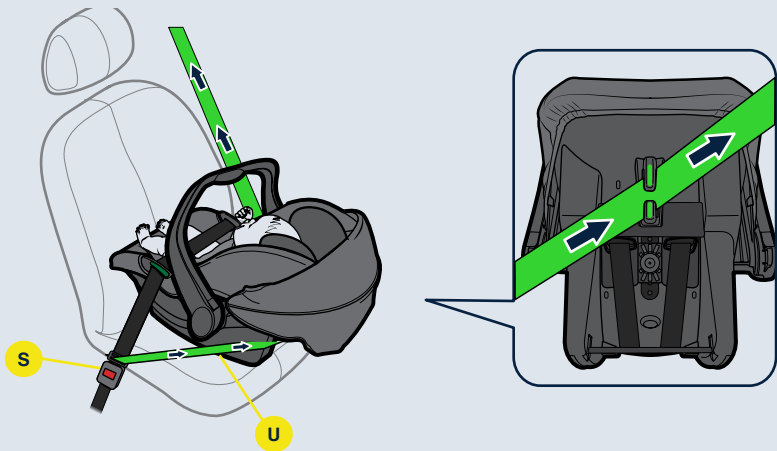

15

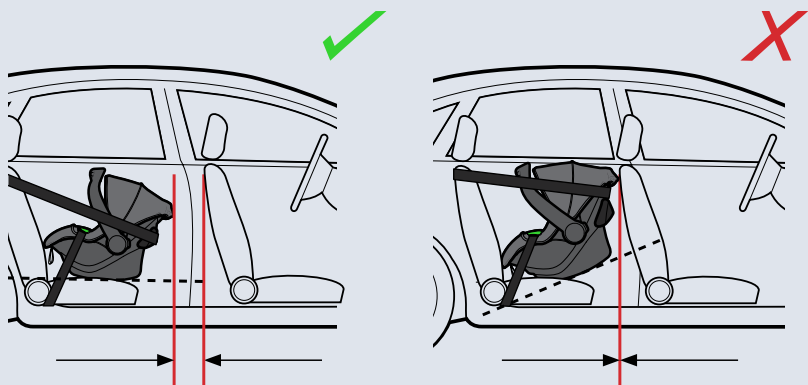

16

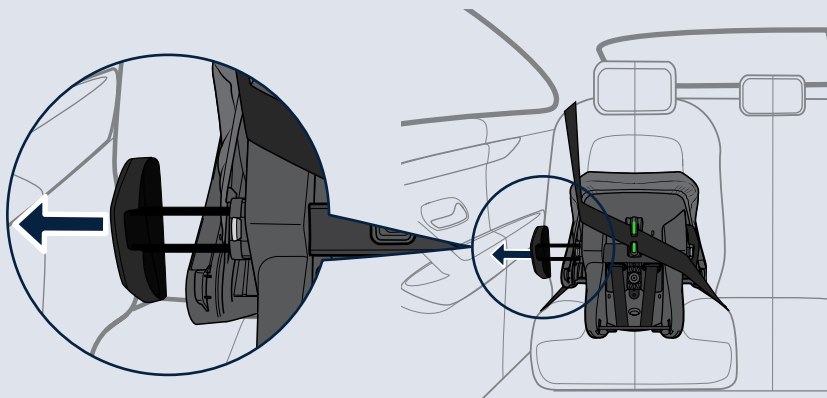

**HQ/Sverige/Norge**

Axkid AB  
www.axkid.com  
info@axkid.com  
Tel: (+46) 511 760 620

**Czech Republic**

Domecek pro deti  
www.domecekprodeti.cz  
info@domecekprodeti.cz  
(+42) 0727 981 815

**Deutschland**

Axkid GmbH  
www.axkid.com  
kundenservice@axkid.com  
Tel: +(49) 60-99 84 89 05

**Eesti**

GreenHansa OÜ  
www.beebipood.ee  
riho@beebipood.ee  
(+372) 5300 8000

**España/Portugal**

Independent Marketing  
www.infobebe.es  
info@infobebe.es  
(+34) 952 561 000

**France**

Axkid AB  
www.axkid.com  
info@axkid.com  
Tel (+33) 06 07 01 87 73

**Greece Ελλάδα**

**Serbia Србија**  
LETO shop  
www.letoshop.gr  
christos@letoshop.gr  
(+30) 211 102 67 30

**Ísland**

Leiftur  
www.leifturis  
kristmann@leifturis  
(+354) 821 25 37

**Latvia**

Muki  
www.muki.lv  
jurgis@muki.lv  
(+371) 292 828 98

**Lietuva**

Kotryna Group  
www.kotrynagroup.com  
kotryna@kotryna.lt  
(+370) 521 322 54

**Malaysia**

SafenSound  
www.safensound.com.my  
may@safensound.com.my  
(+60) 358 70 22 84

**New Zealand**

Clicksafe  
www.clicksafe.co.nz/axkid  
axkid@clicksafe.co.nz  
Tel: (+64) 212 504 215

**Polsce**

Junior Andrzej Kwapinski  
Horbaczewskiego 4-6  
54-130 Wroclaw Dh Astra Sklep  
Poland Tel: +(48) 713 549 723

**România**

SC Baby Car seats  
www.axkid.ro  
maria@axkid.ro  
(+40) 0747 35 47 47

**South Africa**

Quality Imports SA & #Carseatfullstop  
www.qualityimportssa.co.za  
qualityimportssa@gmail.com  
(+27) 11 789 7119

**Suomi**

Lastentarvike  
www.lastentarvike.fi  
info@lastentarvike.fi  
(+358) 09 852 05 100

**UK/Ireland**

Axkid Ltd  
www.axkid.com  
info@axkid.com  
Tel: (+46) 511 760 620

# AXKID



<b>EN</b>	10-17
<b>DE</b>	18-25
<b>FR</b>	26-33
<b>NO</b>	34-41
<b>PL</b>	42-49
<b>SV</b>	50-57
<b>TH</b>	58-65

# Thank you for choosing AXKID ENVIROBABY

Read this instruction manual before installing AXKID ENVIROBABY car seat in your vehicle.  
For more information and installation videos visit [www.axkid.com](http://www.axkid.com).

**AXKID ENVIROBABY** is an infant rear-facing car seat approved for children with a height between 40-75cm with a maximum weight of 13kg.

This is an i-Size Enhanced Child Restraint System. It is approved according to UN Regulation No. 129, for use in, i-Size compatible vehicle seating positions as indicated by vehicle manufacturers in the vehicle user's manual. If in doubt, consult either the Enhanced Child Restraint System manufacturer ([www.axkid.com](http://www.axkid.com)) or the retailer.

## Important information

To maximize your child's safety, it is important that you keep the following in mind:

- Always follow the instructions in this manual. An incorrect installation may seriously affect the safety for your child. If in doubt, contact your retailer who can demonstrate a correct installation.
- Keep this instruction manual for future reference. If manual is lost, you can find it online at [www.axkid.com](http://www.axkid.com)
- Do not use AXKID ENVIROBABY and compatible base in a seating position where an active frontal airbag is fitted. If you still wish to install the Axkid infant car seat in this location the airbag must be switched off according to the vehicle manufacturers instructions.
- Should you have an accident, no matter how small, your child car seat should always be replaced. It may have damage that is non visible and could seriously affect the safety of your child. For this reason, Axkid does not recommend purchasing second hand car seats.
- If AXKID ENVIROBABY has been exposed to direct sunlight, make sure that the car seat is not too hot before installing your child.
- Never leave your child unattended in the vehicle.
- Ensure that any luggage or loose objects are secured in your vehicle as they may cause injuries to passengers in the event of an accident.
- Ensure that the AXKID ENVIROBABY is installed in a way where no parts become trapped by movable seats, car doors, etc.
- AXKID ENVIROBABY may only be installed rear-facing.
- Always make sure that the harness is adjusted to correctly fit your child's body. The harness is adjusted by moving the belt height carrier using the belt height adjustment knob.
- Make sure that the child's back is pushed against the infant car seat when restraining you child with the harness.
- Always make sure that the harness is firmly tightened against your child and that the buckle is completely locked. You should not be able to pinch the straps.
- Make sure there is no twist in the harness.
- If using AXKID ENVIROBABY with the compatible AXKID ENVIROBASE, always make sure the support leg is in its correct position and have contact with the vehicle floor. Check that the indicator on top of the support leg is green and that you don't hear any beeping sound from the support leg foot.
- Do not attempt to disassemble nor modify any part of AXKID ENVIROBABY. The warranty and the safety performance of the AXKID ENVIROBABY could be affected if doing so.
- Never use AXKID ENVIROBABY without the seat textile cover. The textile cover is a safety feature and may only be replaced with an original seat textile cover.
- Read the vehicle handbook and the vehicle list at [www.axkid.com](http://www.axkid.com) to find which seating positions are suitable for this car seat.
- Axkid recommends to always use a seat protection to protect your vehicle seat from scratches and dirt.
- If you have any doubts, contact the retailer where the base and compatible car seat was purchased or contact [info@axkid.com](mailto:info@axkid.com).

# Table of content

Parts	12
Adjusting the handle	14
Buckle your child in the seat and adjust to fit	14
Allowed and disallowed positions of the AXKID ENVIROBABY	15
Installation in the car	16
Care and maintenance	17
Warranty	17

# Parts

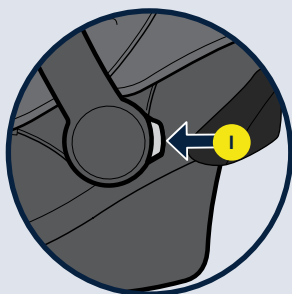
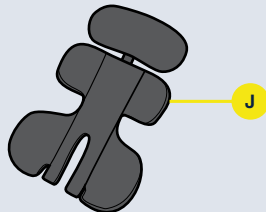
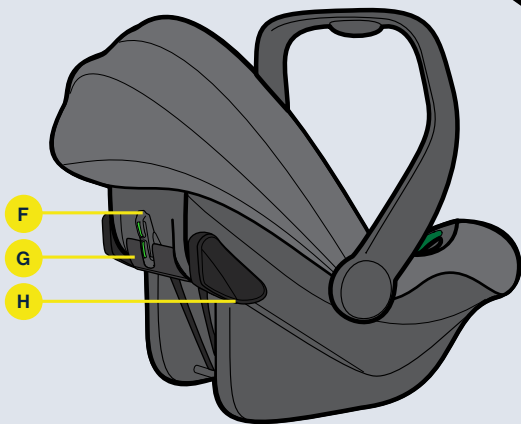
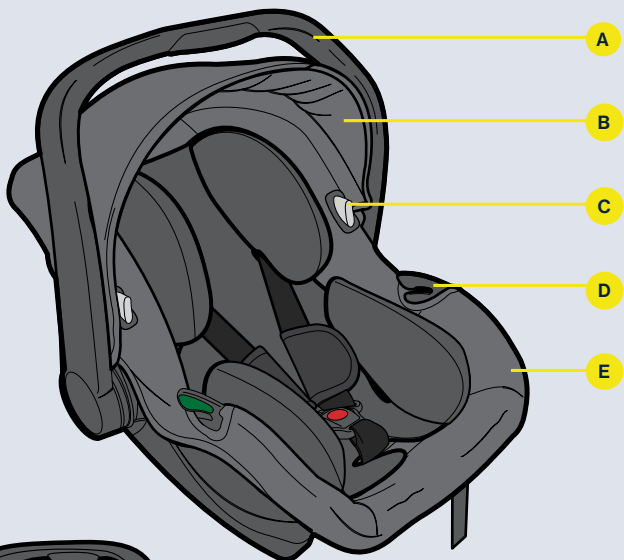

- A HANDLE
- B SUNSCREEN COVER
- C RELEASE BUTTON FOR STROLLER ADAPTER
- D BELT GUIDING HOOK
- E COVER
- F BELT GUIDING HOOK
- G ASIP BAR PROTECTIVE COVER
- H ASIP
- I HANDLE ADJUSTMENT BUTTON
- J BABY INSERT

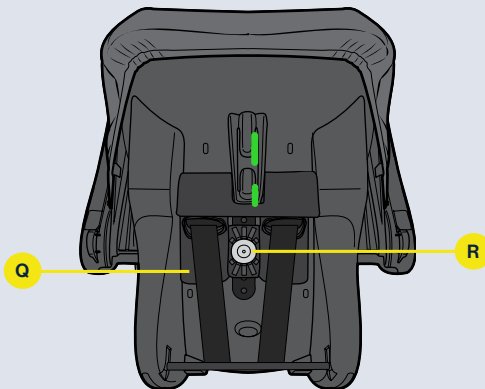
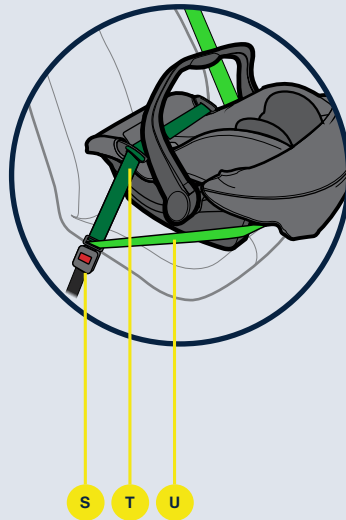
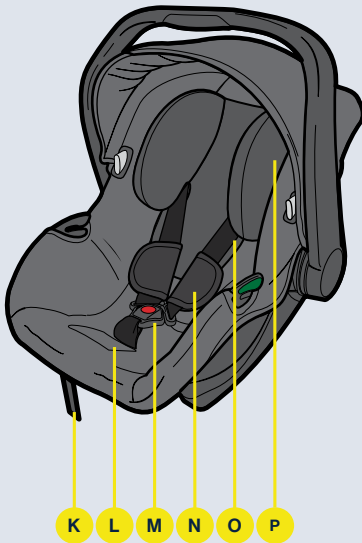
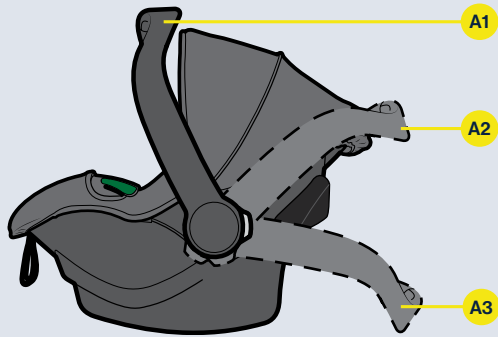

- K BELT ADJUSTMENT STRAP
- L HARNESS ADJUSTMENT BUTTON
- M BELT BUCKLE
- N SHOULDER PADS
- O HARNESS
- P HEADREST INSERT
- Q BELT CARRIER
- R BELT HEIGHT ADJUSTMENT KNOB
- S VEHICLE BELT BUCKLE
- T VEHICLE LAP BELT
- U VEHICLE SHOULDER BELT



# Buckle your child in the seat and adjust to fit

- 1** Put the infant car seat on a flat surface. Create slack on the belt by using the harness adjustment button (L) and pulling the shoulder belt (O) at the same time until it is fully pulled out. Open the belt buckle (M) and fold away the harness (O).
- 2** Axkid recommends using the baby insert (J) if your child is approximately between 0-3 months to ensure an appropriate fit. When your child is approximately 3 months old, remove the insert.
- 3** Place your child in the infant car seat. Make sure there are no blankets or thick clothing between the child and the back of the infant car seat.
- 4** Place the shoulder belts over your child's shoulders, as close to the neck as possible.
- 5** Lock the harness (O) by pushing the two connectors together and then insert them into the belt buckle (M).
- 6** Check the belt position in relation to the child. The belt position should be just above the child's shoulders. Check this regularly as your child grows. If needed, adjust the belt position according to step 7.
- 7** Pull the belt height adjustment knob (R) outwards, slide the belt carrier (Q) up or down and release the knob in the position best suitable for your child. Make sure the belt height adjustment knob springs back into a locked position.
- 8** Pull the belt adjustment strap (K) to tighten the harness (O).
- 9** There should be approximately 1 cm of space between the child's shoulders and the belt.

## IMPORTANT

- When tightening the harness, it is important that you have the infant car seat on a flat surface. The child's position could be very different if the infant car seat is angled which may cause the harness to be insufficiently tightened.
- Make sure the belt is not twisted in any way.



# Adjusting the handle

To adjust the handle (A), press both handle adjustments buttons (I) simultaneously and at the same time, push the handle in the direction of intended movement. The handle has three different positions (A1, A2 and A3) with different purposes:

- A1** This position shall be used when carrying the child or when mounting the infant car seat in the vehicle.
- A2** This position shall be used when using the infant car seat as a cradle or when mounted in a compatible stroller.
- A3** This position blocks the cradle function and can be used when you want the cradle function disabled, for example when feeding your child.

**WARNING:** The handle is an important safety feature and must always be in position A1 when Envirobaby is used in a vehicle.



# Allowed and disallowed positioning of the AXKID ENVIROBABY

The AXKID ENVIROBABY can only be used rear-facing on any forward-facing passenger seat which has a three-point seat belt (i) approved to UN/ECE regulation number 16 or other equivalent standard, as long as there is no active airbag in place. The infant car seat cannot be used with a two-point lap belt (ii).

The AXKID ENVIROBABY can also be used rear-facing together with the AXKID ENVIROBASE. It is approved for use in all i-Size approved seating positions but may also fit in other non i-Size approved ISOFIX seating positions. Check your vehicle instruction manual to find suitable seating positions and check the vehicle list on [www.axkid.com](http://www.axkid.com).

Front passenger seat with 3-point belt or ISOFIX (no active airbag)	YES*/NO**
Front passenger seat (active airbag)	NO
Rear passenger seat with 3-point belt or ISOFIX	YES*
Side and rear facing seats	NO
Seat with 2-point seat belt	NO

\* ISOFIX connection points are required for installation together with AXKID ENVIROBASE.

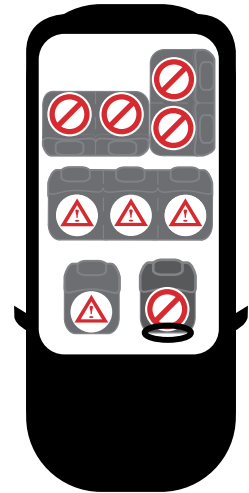

**IMPORTANT:** If you wish to install your Axkid car seat in a location where a frontal airbag is fitted, the airbag must be disconnected according to your vehicle manufacturer instruction. Note that some vehicles require an authorized service center to disconnect the airbag.

\*\* The General Regulation of Traffic in Spain, in its article 117, establishes the prohibition of driving with children of stature equal to or less than 135 centimetres located in the front seats of the vehicle, without exceptions.



Never install a child restraint in a passenger seat where an active airbag is fitted.





# Installation in the car

AXKID ENVIROBABY can be installed in the car together with the AXKID ENVIROBASE or with belt installation with a three-point belt, see Allowed and disallowed positioning of the AXKID ENVIROBABY.



## AXKID ENVIROBASE installation

To use AXKID ENVIROBABY together with AXKID ENVIROBASE, see the manual for AXKID ENVIROBASE for full instructions of installation.

- To install AXKID ENVIROBABY on AXKID ENVIROBASE: Pull the seat release handle (E) until it locks into its extended position (see F6). Place the car seat in position on top of the AXKID ENVIROBASE and push the car seat down into the AXKID ENVIROBASE until the seat release handle (E) clicks into locked position and the set attachment indicator shows green. The base attachment hooks (C) should now have attached to the car seat in both front and rear.
- Ensure that the AXKID ENVIROBABY is not in contact with any adjacent vehicle seat and that the support leg is firmly clamped to the floor and that the support leg installation buzzer (O) has stopped buzzing.

**IMPORTANT:** Make sure that the handle is in position A1.



## Belt installation

- 10** Start by placing the infant car seat in the correct vehicle seat position.
- 11** Adjust the handle of the infant car seat to position A1.
- 12** Pull out sufficient length of vehicle seat belt (T, U) around the infant car seat and buckle the vehicle belt (S).
- 13** Guide the vehicle's lap belt (T) through the belt guiding hooks (D) on the infant car seat and tighten the lap belt.
- 14** Pull the vehicle's shoulder belt (U) around the seat and fix it in the belt guiding hook (F) on the rear of the infant car seat.
- 15** Push down the infant car seat in the vehicle's seat and then pull the belt as tight as you can to make sure that the infant car seat gets the most fixed position possible. Make sure there is sufficient space between the infant car seat and the car seat behind it.
- 16** Axkid has equipped the AXKID ENVIROBABY with a side impact protection system, ASIP (Axkid Side Impact Protection). Pull the ASIP (H) towards the door of the car until it locks in its outer position.

**IMPORTANT:** Do not use any other vehicle seat belt routing than described in this manual. It could lead to the infant car seat not being properly fastened which can lead to serious injuries in the event of an accident.



# Care and maintenance

- The seat cover can be removed and washed in a washing machine at 30° C on the "Gentle Cycle" program. Do not put the cover in a dryer as this can damage the cover and the padding may separate from the fabric. Visit [www.axkid.com](http://www.axkid.com) to find videos explaining how to remove and attach the cover.
- Any plastic parts of AXKID ENVIROBABY can be cleaned with mild detergent and water. Do not use aggressive chemicals containing solvents etc, as this can cause damage to the plastic and compromise the safety of the baby car seat.
- All materials used in the AXKID ENVIROBABY are recyclable and should be recycled as per your local legislation. Ask your local recycling center for advice when recycling this product.
- Do not make any modifications or alterations to the AXKID ENVIROBABY other than those described in this instruction manual. Follow the instructions in this manual carefully. Any repairs must be carried out by the manufacturer or agent.
- If the seat cover needs replacing, ensure only original products from Axkid are used. If other products are used, the AXKID ENVIROBABY's safety system may be compromised and could lead to severe injury in case of an accident.

## Recycling your car seat



Axkid strongly recommends recycling of old car seats. Before leaving the seat at your local recycling station cut off the harness straps from the seat, remove the textile cover, remove as many styrofoam parts as possible, separate metal and plastic parts if possible. The main part of the seat should be marked unsafe or expired (use a marker) to deter anyone from using it again. Please check your local municipal guidelines for recycling instructions for the different materials.



[trifilon.com](http://trifilon.com)

Trifilon is a Swedish based company that makes sustainable plastics.

Trifilon's technology uses plant fibres to both lower the CO2 footprint and give plastics higher performance.

The world needs greener plastics — our mission is to help.

# Warranty

The AXKID ENVIROBABY is covered by a 24-month warranty from date of purchase. Ensure you save your receipt and bring it to your place of purchase if you have any warranty issues.

## The warranty does not cover:

- Normal wear and tear
- Damage due to incorrect use, neglect or accident
- If repairs have been carried out by a third party
- All materials used have a very high UV-resistance rating. However, UV-light is very aggressive and will ultimately lead to fading of the seat cover. This is not covered by our warranty as it is considered normal wear and tear.

# Vielen Dank, dass Sie sich für AXKID ENVIROBABY entschieden haben

Lesen Sie diese Bedienungsanleitung, bevor Sie AXKID ENVIROBABY in Ihrem Fahrzeug installieren. Lesen Sie diese Bedienungsanleitung, bevor Sie AXKID ENVIROBABY in Ihrem Fahrzeug installieren. Weitere Informationen und Installationsvideos finden Sie unter [www.axkid.com](http://www.axkid.com).

**AXKID ENVIROBABY** ist eine rückwärtsgerichtete Babyschale, die für Kinder mit einer Körpergröße zwischen 40 und 75 cm und einem Höchstgewicht von 13 kg zugelassen ist.

Dies ist ein i-Size-Modularsystem für Kindersicherheit. Es ist nach der UN-Regelung Nr. 129 für die Verwendung in i-Size-kompatiblen Fahrzeugsitzen zugelassen, die vom Fahrzeughersteller in der Bedienungsanleitung des Fahrzeuges angegeben werden. Wenden Sie sich im Zweifelsfall bitte entweder an den Hersteller des Modularsystems ([www.axkid.com](http://www.axkid.com)) oder an Ihren Händler.

## Wichtige Informationen

Um die Sicherheit Ihres Kindes zu gewährleisten, sollten Sie folgende Punkte beachten.

- Befolgen Sie stets die Anweisungen in dieser Bedienungsanleitung. Ein falscher Einbau kann die Sicherheit Ihres Kindes ernsthaft beeinträchtigen. Falls Sie unsicher sind, suchen Sie sich Hilfe von einem Fachhändler, der Ihnen den korrekten Einbau demonstrieren kann.
- Bewahren Sie diese Bedienungsanleitung zum späteren Nachschlagen auf. Sollten Sie diese Anleitung verloren haben, können Sie sie online unter [www.axkid.com](http://www.axkid.com) finden.
- Verwenden Sie AXKID ENVIROBABY und AXKID ENVIROBASE niemals auf einem Fahrzeugsitz mit aktiviertem Frontalairbag. Wenn Sie das Modularsystem dennoch an dieser Stelle installieren möchten, muss der Airbag gemäß den Anweisungen des Fahrzeugherstellers deaktiviert werden.
- Im Falle eines Unfalls, und sei er noch so klein, sollte Ihr Kindersitz immer ersetzt werden. Er kann Schäden aufweisen, die nicht sichtbar sind und die Sicherheit Ihres Kindes gefährden. Aus diesem Grund rät Axkid vom Kauf eines gebrauchten Kindersitzes ab.
- Wenn der AXKID ENVIROBABY direkter Sonneneinstrahlung ausgesetzt war, vergewissern Sie sich, dass der Kindersitz nicht zu heiß ist, bevor Sie Ihr Kind hineinsetzen.
- Lassen Sie Ihr Kind niemals unbeaufsichtigt im Fahrzeug zurück.
- Vergewissern Sie sich, dass alle Gepäckstücke und lose Gegenstände in Ihrem Fahrzeug gesichert sind. Diese können bei einem Unfall zu Verletzungen der Insassen führen.
- Stellen Sie sicher, dass AXKID ENVIROBABY so eingebaut wird, dass keine Teile des Modularsystems eingeklemmt werden, zum Beispiel durch Autotüren etc.
- AXKID ENVIROBABY darf nur entgegen der Fahrtrichtung eingebaut werden.
- Prüfen Sie immer, dass der Gurt in der für Ihr Kind und seinen Körper geeigneten Position befindet. Die Einstellung des Gurtes erfolgt durch Verschieben des Gurthöhenträgers mit Hilfe des Knopfes zur Einstellung der Gurthöhe.
- Achten Sie darauf, dass der Rücken Ihres Kindes gegen die Babyschale gedrückt wird, wenn Sie Ihr Kind mit dem Gurt anschnallen.
- Vergewissern Sie sich immer, dass der Gurt fest an Ihrem Kind anliegt und dass das Gurtschloss vollständig geschlossen ist.
- Überprüfen Sie, dass der Gurt nicht verdreht ist.
- Wenn Sie den AXKID ENVIROBABY mit der kompatiblen AXKID ENVIROBASE verwenden, vergewissern Sie sich immer, dass sich der Stützfuß in der richtigen Position befindet und Kontakt mit dem Fahrzeugboden hat. Stellen Sie sicher, dass die Anzeige auf der Oberseite des Stützfußes grün leuchtet und dass Sie keinen Piepton vom Stützfuß hören.
- Versuchen Sie nicht, AXKID ENVIROBABY auseinanderzubauen oder zu modifizieren. Die Gewähr- und Sicherheitsleistung des AXKID ENVIROBABY könnten dadurch beeinträchtigt werden.
- Benutzen Sie AXKID ENVIROBABY niemals ohne den Sitztextilbezug. Der Bezug ist ein Sicherheitsmerkmal und darf nur durch einen Original-Sitztextilbezug ersetzt werden.
- Lesen Sie im Handbuch Ihres Fahrzeugs nach, welche Sitzpositionen für AXKID ENVIROBASE und AXKID ENVIROBABY geeignet sind.
- Axkid empfiehlt, immer einen Sitzschutz zu verwenden, um Ihren Fahrzeugsitz von Kratzern und Schmutz zu schützen.
- Falls Sie weitere Fragen haben, wenden Sie sich bitte an Ihren Händler, bei dem Sie den Kindersitz gekauft haben, oder an [info@axkid.com](mailto:info@axkid.com).

# Inhalt

Komponenten	20
Einstellung des Griffs	22
Anschnallen Ihres Kindes und Anpassung der Babyschale an Ihr Kind	22
Erlaubte und nicht erlaubte Positionen für AXKID ENVIROBABY	23
Installation im Auto	24
Pflege und Instandhaltung	25
Gewährleistung	25

# Komponenten

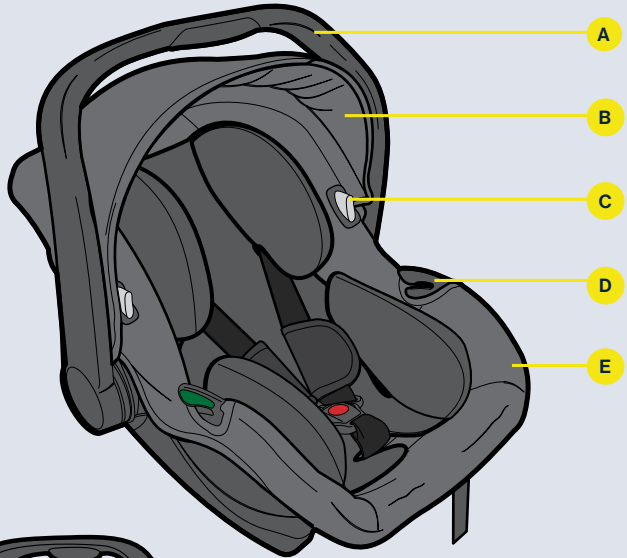

A

B

C

D

E

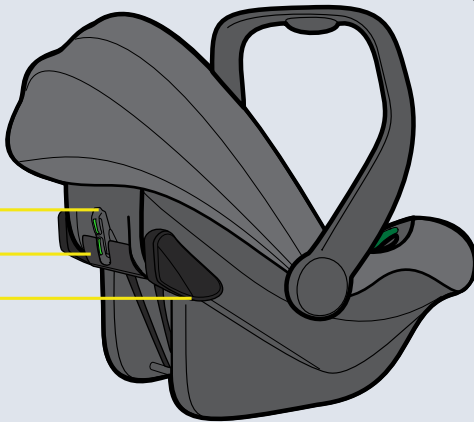

F

G

H

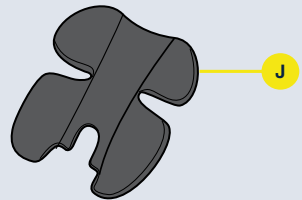

J

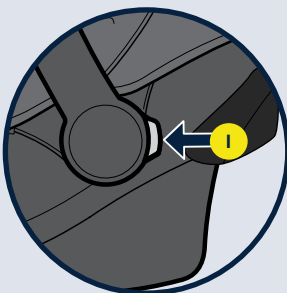

I

- A GRIFF
- B SONNENSCHUTZ
- C FREIGABEKNOPF FÜR KINDERWAGENADAPTER
- D HAKEN FÜR GURTFÜHRUNG
- E BEZUG
- F HAKEN FÜR GURTFÜHRUNG
- G SCHUTZHÜLLE DER ASIP-STANGE
- H ASIP
- I KNOPF ZUM JUSTIEREN DES GRIFFS
- J BABY-EINLAGE

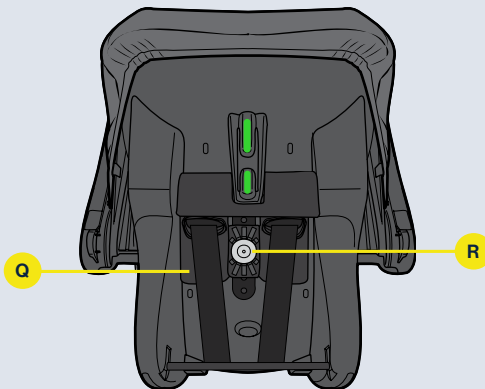
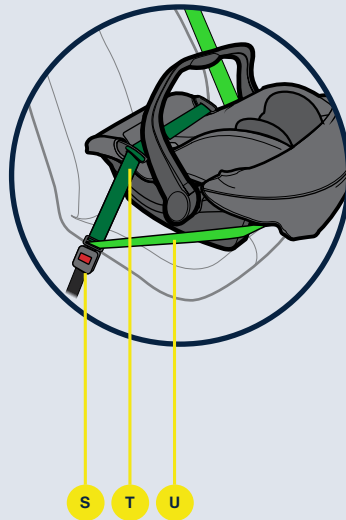
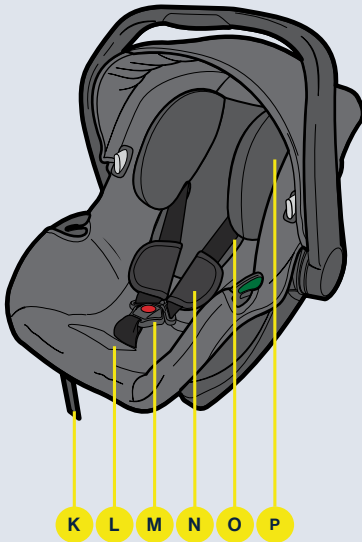
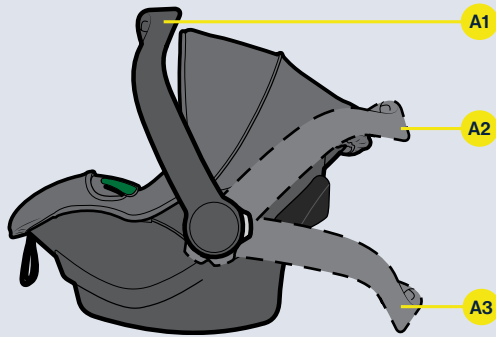

- K** GURTVERSTELLRIEMEN
- L** KNOPF ZUR EINSTELLUNG DES ANSCHNALLGURTES
- M** GURTSCHLOSS
- N** SCHULTERPOLSTER
- O** ANSCHNALLGURT
- P** EINSATZ FÜR DIE KOPFSTÜTZE
- Q** GURTRÄGER
- R** KNOPF ZUR EINSTELLUNG DER GURTHÖHE
- S** SCHNALLE DES FAHRZEUGGURTES
- T** BECKENGURT DES FAHRZEUGES
- U** SCHULTERGURT DES FAHRZEUGES



# Anschnallen Ihres Kindes und Anpassung der Babyschale an Ihr Kind

- 1** Stellen Sie die Babyschale auf eine ebene Fläche. Machen Sie den Gurt locker, indem Sie den Knopf zur Einstellung des Anschnallgurtes (L) betätigen und gleichzeitig am Schultergurt (O) ziehen, bis dieser vollständig herausgezogen ist. Öffnen Sie das Gurtschloss (M) und klappen Sie die Anschnallgurte (O) nach außen.
- 2** Axkid empfiehlt, die Baby-Einlage (J) zu verwenden, wenn Ihr Kind etwa zwischen 0 und 3 Monaten alt ist, um eine geeignete Sitzposition zu gewährleisten. Wenn Ihr Kind etwa 3 Monate alt ist, nehmen Sie den Einsatz heraus.
- 3** Setzen Sie Ihr Kind in die Babyschale. Vergewissern Sie sich, dass sich keine Decken oder dicken Kleidungsstücke zwischen dem Kind und der Rückenlehne des Kindersitzes befinden.
- 4** Legen Sie die Schultergurte über die Schultern Ihres Kindes, so nah wie möglich am Hals entlang.
- 5** Schließen Sie den Anschnallgurt (O), indem Sie die beiden Zungen zusammendrücken und in das Gurtschloss (M) einsetzen.
- 6** Überprüfen Sie die Position des Anschnallgurtes. Der Gurt sollte sich knapp über den Schultern des Kindes befinden. Überprüfen Sie dies regelmäßig, denn Ihr Kind wächst. Stellen Sie den Gurt bei Bedarf wie in Schritt 7 beschrieben ein.
- 7** Ziehen Sie den Knopf zur Einstellung der Gurthöhe (R) nach außen, schieben Sie den Gurträger (Q) nach oben oder unten und lassen Sie den Knopf in der für Ihr Kind am besten geeigneten Position los. Vergewissern Sie sich, dass der Knopf für die Gurthöhenverstellung in eine verriegelte Position zurückspringt.
- 8** Ziehen Sie am Gurtverstellriemen (K), um den Anschnallgurt (O) zu straffen.
- 9** Zwischen den Schultern des Kindes und dem Anschnallgurt sollte etwa 1 cm Platz sein.

## WICHTIG

- Beim Festziehen des Gurtes ist es wichtig, dass die Babyschale auf einer ebenen Fläche steht. Wenn die Babyschale schräg steht, kann die Position des Kindes eine ganz andere sein als im geraden Zustand. Das kann dazu führen, dass der Gurt nicht fest genug angezogen wird.
- Überprüfen Sie, dass der Gurt nicht verdreht ist.



## Einstellung des Griffs

Um den Griff (A) zu verstellen, drücken Sie die beiden Knöpfe zur Einstellung des Griffs (I) gleichzeitig und schieben Sie den Griff in die gewünschte Richtung. Der Griff hat drei verschiedene Stellungen (A1, A2 und A3) mit unterschiedlichen Funktionen:

- A1** Diese Position ist zu verwenden, wenn das Kind getragen wird oder wenn die Babyschale im Fahrzeug montiert wird.
- A2** Diese Position ist zu verwenden, wenn die Babyschale als Wiege benutzt oder in einen kompatiblen Kinderwagen eingebaut wird.
- A3** Diese Position blockiert die Wiegefunktion und kann verwendet werden, wenn Sie die Wiegefunktion deaktivieren möchten, z. B. beim Füttern Ihres Kindes.

**WARNUNG:** Der Griff ist ein wichtiges Sicherheitsmerkmal und muss sich immer in der Position A1 befinden, wenn Envirobaby in einem Fahrzeug verwendet wird.



# Erlaubte und nicht erlaubte Positionen für AXKID ENVIROBABY

AXKID ENVIROBABY darf nur rückwärtsgerichtet auf einem vorwärtsgerichteten Beifahrersitz verwendet werden, der über einen Dreipunktgurt (i) verfügt, der nach der nach der UN/ECE-Regelung Nr. 16 oder einer anderen gleichwertigen Norm zugelassen ist und nur sofern kein aktiver Airbag vorhanden ist. Die Babyschale kann nicht mit einem Zweipunkt-Beckengurt (ii) verwendet werden.

AXKID ENVIROBABY kann ausschließlich in Verbindung mit der AXKID ENVIROBASE benutzt werden, die nur mit ISOFIX rückwärtsgerichtet eingebaut werden kann. AXKID ENVIROBABY ist für die Verwendung in allen von der i-Size zugelassenen Sitzpositionen zugelassen, kann aber auch in anderen, nicht von der i-Size zugelassenen ISOFIX-Sitzpositionen verwendet werden. Schauen Sie in der Betriebsanleitung Ihres Fahrzeugs nach, um geeignete Sitzpositionen zu finden, oder sehen Sie in der Fahrzeugliste auf [www.axkid.com](http://www.axkid.com) nach.

Beifahrersitz mit 3-Punkt-Gurt oder ISOFIX (kein aktiver Airbag)	JA/NEIN*
Beifahrersitz (aktiver Airbag)	NEIN
Fahrzeugsitz auf der Rückbank mit 3-Punkt-Gurt oder ISOFIX	JA
Zur Seite und rückwärtsgerichtete Fahrzeugsitze mit ISOFIX	NEIN
Fahrzeugsitz mit 2-Punkt-Gurt	NEIN

\* Für den Einbau in Verbindung mit AXKID ENVIROBASE sind ISOFIX Anschlusspunkte erforderlich.

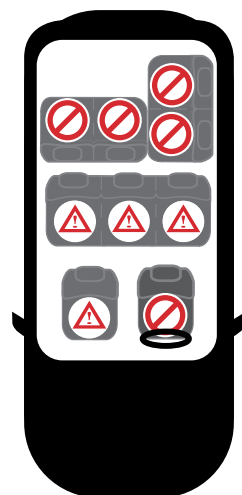

**WICHTIG:** Wenn Sie Ihren Axkid Kindersitz an einer Stelle installieren möchten, an dem ein Front-Airbag eingebaut ist, muss der Airbag gemäß den Anweisungen des Fahrzeugherstellers deaktiviert werden. Beachten Sie, dass der Airbag bei einigen Fahrzeugen nur von einer autorisierten Fachwerkstatt ausgeschaltet werden kann.

\* Die spanische Straßenverkehrsordnung verbietet das Führen eines Fahrzeuges mit Kindern, die kleiner oder gleich 135 cm groß sind und sich auf dem Beifahrersitz befinden, ausnahmslos (Artikel 117).



Installieren Sie niemals ein Kinderrückhaltesystem auf einem Fahrzeugsitz mit aktiviertem Airbag.





# Installation im Auto

AXKID ENVIROBABY kann zusammen mit AXKID ENVIROBASE oder mit einem Dreipunktgurt im Auto installiert werden. Siehe zulässige und unzulässige Positionierung des AXKID ENVIROBABY.



## Installation von AXKID ENVIROBASE

Wenn Sie AXKID ENVIROBABY zusammen mit AXKID ENVIROBASE verwenden möchten, finden Sie eine vollständige Einbauanleitung im Handbuch für AXKID ENVIROBASE..

- Einbau von AXKID ENVIROBABY auf AXKID ENVIROBASE: Ziehen Sie den Sitzfreigabegriff (E), bis er in der ausgefahrenen Position einrastet (siehe F6). Stellen Sie die Babyschale auf die AXKID ENVIROBASE und drücken Sie die Babyschale nach unten in die AXKID ENVIROBASE, bis der Sitzfreigabegriff (E) in der verriegelten Position einrastet und die Einrastanzeige grün leuchtet. Die Sitzbefestigungshaken der Base (C) sollten nun sowohl vorne als auch hinten an der Babyschale befestigt sein.
- Achten Sie darauf, dass AXKID ENVIROBABY nicht mit einem benachbarten Fahrzeugsitz in Berührung kommt. Stellen Sie außerdem sicher, dass der Stützfuß fest am Boden verankert ist und dass der Summer (O) zur Installation des Stützfußes nicht mehr ertönt.

**WICHTIG:** Vergewissern Sie sich, dass sich der Griff in Position A1 befindet.



## Installation der Gurte

- 10** Beginnen Sie damit, die Babyschale in die richtige Sitzposition im Fahrzeug zu bringen.
- 11** Stellen Sie den Griff der Babyschale auf die Position A1.
- 12** Ziehen Sie den Fahrzeuggurt (T, U) in ausreichender Länge um die Babyschale und schließen Sie den Fahrzeuggurt (S).
- 13** Führen Sie den Beckengurt (T) des Fahrzeugs durch die Gurtführungshaken (D) der Babyschale und ziehen Sie den Beckengurt fest.
- 14** Ziehen Sie den Schultergurt (U) des Fahrzeugs um die Babyschale und befestigen Sie ihn in den Gurtführungshaken (F) an der Rückseite der Babyschale.
- 15** Drücken Sie die Babyschale in den Fahrzeugsitz und ziehen Sie den Gurt so fest wie möglich, damit die Babyschale eine möglichst feste Position erhält. Achten Sie darauf, dass zwischen der Babyschale und dem dahinter liegenden Fahrzeugsitz ausreichend Platz ist.
- 16** Axkid hat AXKID ENVIROBABY mit einem Seitenaufprallschutzsystem, ASIP (Axkid Side Impact Protection), ausgestattet. Ziehen Sie den ASIP (H) in Richtung der Fahrzeughür, bis er in seiner äußeren Position einrastet.

**WICHTIG:** Verwenden Sie keine andere Gurtführung im Fahrzeug als in dieser Anleitung beschrieben. Andernfalls kann es passieren, dass die Babyschale nicht richtig befestigt wird, was bei einem Unfall zu schweren Verletzungen führen kann.



# Pflege und Instandhaltung

- Der Sitzbezug kann abgenommen und in der Waschmaschine bei 30° C im Schonwaschgang gewaschen werden. Geben Sie den Bezug nicht in den Trockner, da dies den Bezug beschädigen und die Polsterung vom Stoff lösen kann. Unter [www.axkid.com](http://www.axkid.com) finden Sie Videos, in denen erklärt wird, wie man den Bezug abnimmt und wiederaufzieht.
- Alle Kunststoffteile des AXKID ENVIROBABY können mit einem milden Reinigungsmittel und Wasser gereinigt werden. Verwenden Sie keine aggressiven Chemikalien, die Lösungsmittel usw. enthalten, da dies den Kunststoff beschädigen und die Sicherheit des Kindersitzes beeinträchtigen kann.
- Alle für AXKID ENVIROBABY verwendeten Materialien sind recycelbar und sollten entsprechend der lokalen Gesetzgebung recycelt werden. Wenden Sie sich an Ihr örtliches Recyclingzentrum, um Ratschläge für das Recycling dieses Produkts zu erhalten.
- Nehmen Sie nur diejenigen Änderungen am AXKID ENVIROBABY vor, die in dieser Anleitung beschrieben sind. Befolgen Sie die Anweisungen in dieser Anleitung genau. Eventuelle Reparaturen müssen vom Hersteller oder seinem Vertreter durchgeführt werden.
- Wenn der Sitzbezug ausgetauscht werden muss, dürfen nur Originalprodukte von Axkid verwendet werden. Werden andere Produkte verwendet, kann das Sicherheitssystem des AXKID ENVIROBABY beeinträchtigt werden. Dies kann im Falle eines Unfalls zu schweren Verletzungen führen.

## Recycling Ihrer Babyschale



Axkid empfiehlt dringend das Recycling von alten Kindersitzen. Bevor Sie den Sitz bei Ihrem örtlichen Recyclingzentrum abgeben, sollten Sie die Gurtbänder vom Sitz abschneiden, den Textilbezug abnehmen, so viele Styroporsteile wie möglich entfernen und Metall- und Kunststoffteile nach Möglichkeit trennen. Der Hauptteil des Sitzes sollte mit einem Marker als unsicher oder abgelaufen gekennzeichnet werden, um andere davon abzuhalten, ihn wieder zu verwenden. Bitte informieren Sie sich in den Richtlinien Ihrer Gemeinde über die Recyclingvorschriften für die verschiedenen Materialien.



[triflon.com](http://triflon.com)

Triflon ist ein in Schweden ansässiges Unternehmen, das nachhaltige Kunststoffe herstellt.

Triflon nutzt Pflanzenfasern, um sowohl den CO<sub>2</sub>-Fußabdruck zu verringern als auch die Leistungsfähigkeit von Kunststoffen zu erhöhen.

Die Welt braucht umweltfreundlichere Kunststoffe - unsere Aufgabe ist es, dabei zu helfen.

# Gewährleistung

Für AXKID ENVIROBABY gilt die 24-monatige Gewährleistung ab Kaufdatum. Bewahren Sie den Kaufbeleg auf und legen Sie diesen im Gewährleistungsfall am Kaufort vor.

## Die Gewährleistung gilt nicht für:

- Normalen Verschleiß.
- Beschädigungen, die durch fehlerhafte Verwendungen, Nachlässigkeit oder Unfälle verursacht wurden.
- Nach Reparaturen durch Dritte.
- Sämtliche verwendeten Materialien weisen eine sehr hohe UV-Beständigkeit auf. UV-Licht ist jedoch sehr aggressiv und führt zum Ausbleichen des Sitzbezuges. Dies ist eine Form des normalen Verschleißes und fällt somit nicht unter unsere Gewährleistung.

# Merci d'avoir choisi AXKID ENVIROBABY

Lisez ce manuel d'instructions avant d'installer le siège auto AXKID ENVIROBABY dans votre véhicule. Pour plus d'informations et voir les vidéos d'installation, rendez-vous sur [www.axkid.com](http://www.axkid.com).

**AXKID ENVIROBABY** est un siège auto pour bébé dos à la route approuvé pour les enfants mesurant entre 40 et 75 cm et pesant jusqu'à 13 kg.

Il s'agit d'un Système Amélioré de Retenue pour Enfant i-Size. Il est homologué conformément au règlement ECE n° 129, pour une utilisation sur des places assises de véhicule compatibles i-Size, indiquées comme telles par les constructeurs automobiles dans le manuel d'utilisation du véhicule. En cas de doute, consultez soit le fabricant du Système de Retenue pour Enfant Amélioré ([www.axkid.com](http://www.axkid.com)) ou votre revendeur.

## Information important

Pour maximiser la sécurité de votre enfant, il est important que vous gardiez à l'esprit ce qui suit :

- Suivez toujours les instructions de ce manuel. Une installation incorrecte peut sérieusement affecter la sécurité de votre enfant. En cas de doute, contactez votre revendeur qui pourra vous montrer comment installer correctement votre produit.
- Conservez ce mode d'emploi au cas où vous en auriez besoin plus tard. Si le manuel est perdu, vous pouvez le trouver en ligne sur [www.axkid.com](http://www.axkid.com)
- N'utilisez pas AXKID ENVIROBABY et AXKID ENVIROBASE sur une place assise où un airbag frontal actif est installé. Si vous souhaitez tout de même installer le siège auto AXKID ENVIROBABY à cet endroit, l'airbag doit être désactivé conformément aux instructions du constructeur du véhicule.
- Si vous avez un accident, aussi bénin soit-il, votre siège auto doit toujours être remplacé. Il peut présenter des dommages non visibles à l'œil nu qui pourraient affecter gravement la sécurité de votre enfant. Pour cette raison, Axkid déconseille l'achat de sièges auto d'occasion.
- Si l'AXKID ENVIROBABY a été exposé à la lumière directe du soleil, assurez-vous que le siège auto n'est pas trop chaud avant d'installer votre enfant.
- Ne laissez jamais votre enfant sans surveillance dans le véhicule.
- Assurez-vous que tous les bagages ou objets en vrac sont bien fixés dans votre véhicule car ils pourraient blesser les passagers en cas d'accident.
- Assurez-vous qu'AXKID ENVIROBABY est installé de manière à ce qu'aucune pièce ne soit coincée par les sièges de voiture, les portières, etc.
- AXKID ENVIROBABY ne peut être installé que dos à la route.
- Assurez-vous toujours que le harnais est réglé de façon à s'adapter correctement au corps de votre enfant. Le harnais se règle en déplaçant le support de hauteur de harnais à l'aide du bouton de réglage.
- Assurez-vous que le dos de l'enfant repose bien au fond de la coque auto lorsque vous attachez votre enfant avec le harnais.
- Assurez-vous toujours que le harnais est bien serré contre votre enfant et que la boucle est complètement verrouillée. Vous ne devriez pas pouvoir pincer les sangles.
- Assurez-vous que le harnais n'est pas vrillé.
- Si vous utilisez AXKID ENVIROBABY avec l'AXKID ENVIROBASE compatible, assurez-vous toujours que la jambe de force est dans sa position correcte et qu'elle est en contact avec le plancher du véhicule. Vérifiez que l'indicateur sur le dessus de la jambe de force est vert et que vous n'entendez aucun bip sonore provenant du pied de la jambe de force.
- N'essayez pas de démonter ni de modifier aucune pièce d'AXKID ENVIROBABY. La garantie et les performances de sécurité de l'AXKID ENVIROBABY pourraient en être affectées.
- N'utilisez jamais AXKID ENVIROBABY sans la housse textile du siège. La housse textile est un élément de sécurité et ne peut être remplacée que par une housse textile d'origine.
- Lisez le manuel du véhicule pour savoir quelles places assises conviennent à AXKID ENVIROBASE et AXKID ENVIROBABY.
- Axkid recommande de toujours utiliser une protection de siège pour protéger le siège de votre véhicule des rayures et de la saleté.
- En cas de doute, contactez le revendeur auprès duquel la base et le siège auto compatible ont été achetés ou contactez [info@axkid.com](mailto:info@axkid.com).

# Table des matières

Composants	28
Réglage de la poignée	30
Attacher votre enfant dans le siège et réglage du siège	30
Positions autorisées et non autorisées de l'AXKID ENVIROBABY	31
Installation dans la voiture	32
Entretien et maintenance	33
Garantie	33

# Composants

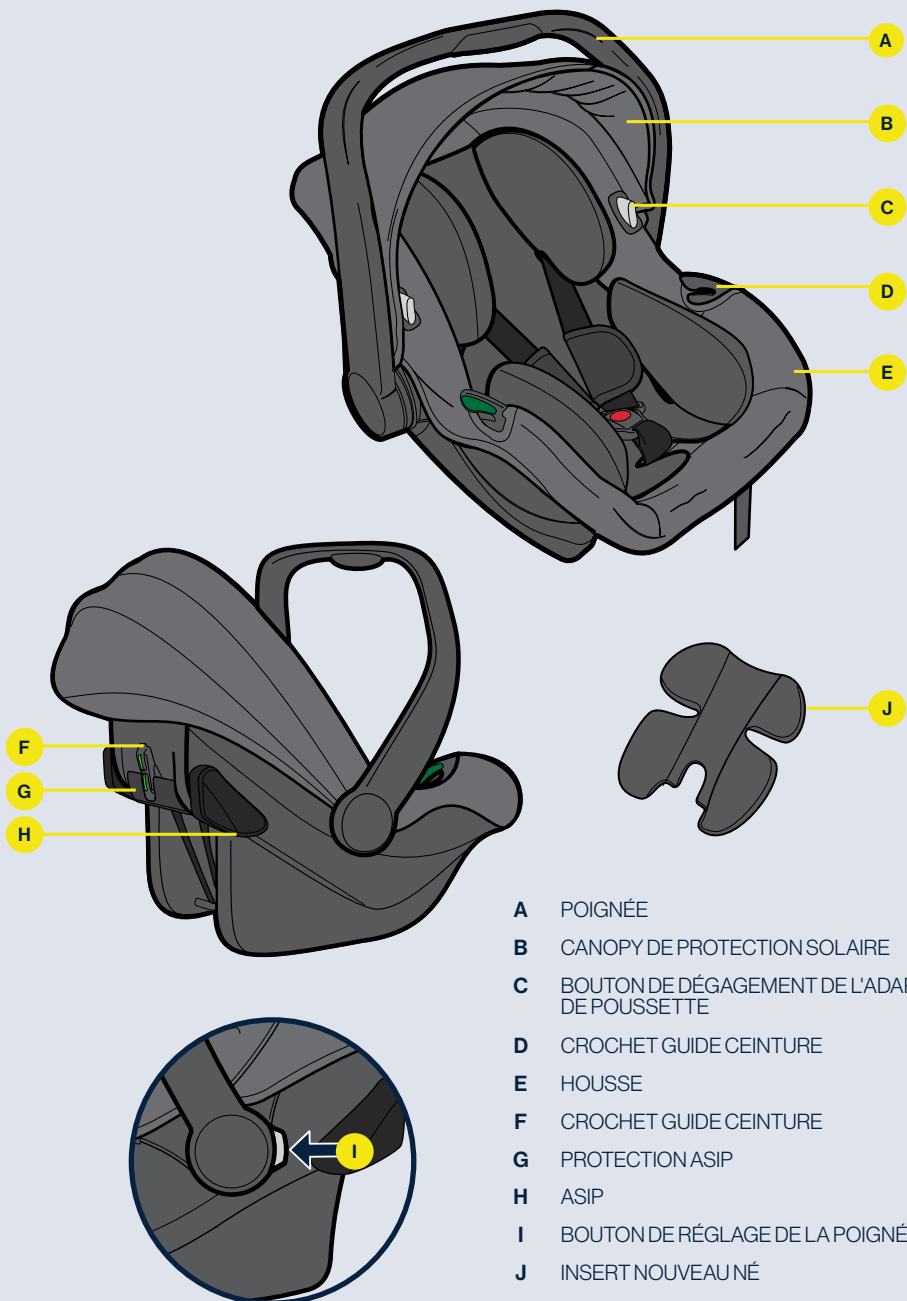

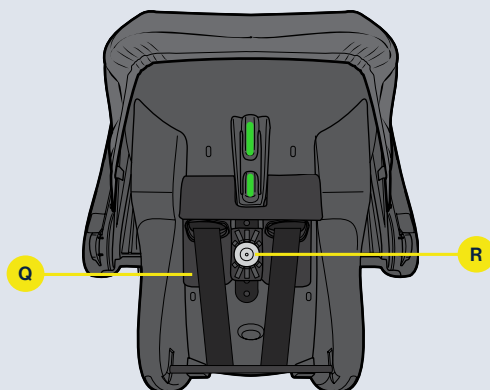
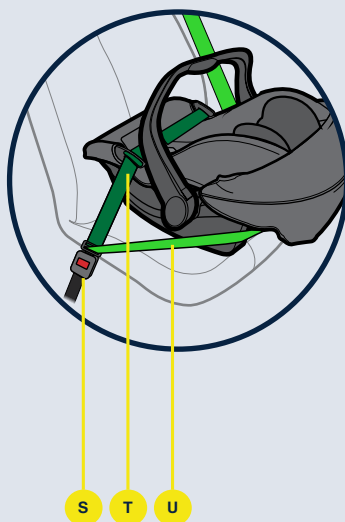
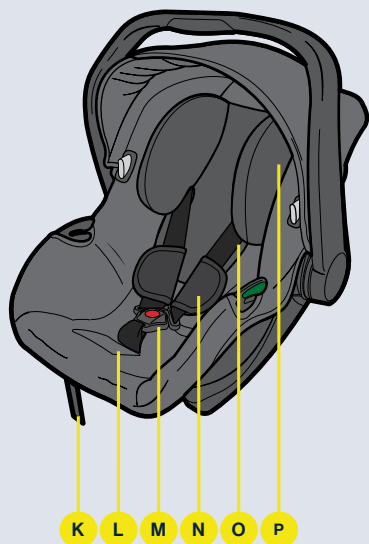
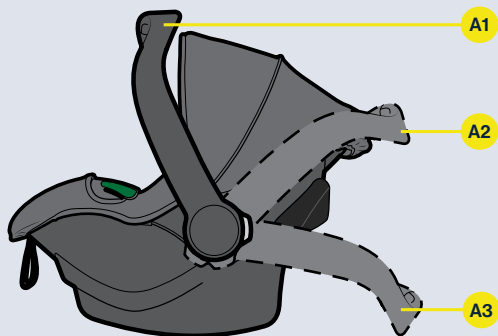

- K** SANGLE DE RÉGLAGE DU HARNAIS
- L** BOUTON DE RÉGLAGE DU HARNAIS
- M** BOUCLE DE HARNAIS
- N** COUSSINS D'ÉPAULES
- O** HARNAIS
- P** INSERT D'APPUI-TÊTE
- Q** SUPPORT DE HARNAIS
- R** BOUTON DE RÉGLAGE DE LA HAUTEUR DU HARNAIS
- S** BOUCLE DE CEINTURE DE VÉHICULE
- T** CEINTURE SOUS ABDOMINALE DU VÉHICULE
- U** CEINTURE DIAGONALE DU VÉHICULE



# Attacher votre enfant dans le siège et réglage du siège

- 1** Placez le siège auto pour bébé sur une surface plane. Donnez du mou à la ceinture en utilisant le bouton de réglage du harnais (L) et en tirant sur les ceintures d'épaule (O) en même temps jusqu'à ce qu'elle soit complètement tirée. Ouvrez la boucle de la ceinture (M) et écartez le harnais (O).
- 2** Axkid recommande d'utiliser l'insert pour bébé (J) si votre enfant a environ entre 0 et 3 mois pour assurer un ajustement approprié. Lorsque votre enfant a environ 3 mois, retirez l'insert.
- 3** Installez votre enfant dans le siège auto pour bébé. Assurez-vous qu'il n'y a pas de couvertures ou de vêtements épais entre l'enfant et le dossier du siège d'auto pour bébé.
- 4** Placez les bretelles sur les épaules de votre enfant, aussi près que possible du cou.
- 5** Verrouillez le harnais (O) en rapprochant les deux connecteurs puis en les insérant dans la boucle de harnais (M).
- 6** Vérifiez la position des harnais par rapport à l'enfant. Il doit être positionné juste au-dessus des épaules de l'enfant. Vérifiez-le régulièrement au fur et à mesure que votre enfant grandit. Si nécessaire, réglez la position du harnais conformément à l'étape 7.
- 7** Tirez le bouton de réglage de la hauteur du harnais (R) vers l'extérieur, faites glisser le support de harnais (Q) vers le haut ou vers le bas et relâchez le bouton dans la position la mieux adaptée à votre enfant. Assurez-vous que le bouton de réglage de la hauteur du harnais revienne en position verrouillée.
- 8** Tirez sur la sangle de réglage du harnais (K) pour serrer le harnais (O).
- 9** Il doit y avoir environ 1 cm d'espace entre les épaules de l'enfant et le harnais.

## IMPORTANT

- Lors du serrage du harnais, il est important que vous ayez le siège auto pour bébé sur une surface plane. La position de l'enfant peut être très différente si le siège auto pour bébé est incliné, ce qui peut entraîner un serrage insuffisant du harnais.
- Assurez-vous que la ceinture n'est pas vrillée de quelque façon que ce soit.



# Réglage de la poignée

Pour régler la poignée (A), appuyez simultanément sur les deux boutons de réglage de la poignée (I) et en même temps, poussez la poignée dans le sens du mouvement prévu. La poignée a trois positions différentes (A1, A2 et A3) avec des objectifs différents :

- A1** Cette position doit être utilisée lors du transport de l'enfant ou lors du montage du siège auto pour bébé dans le véhicule.
- A2** Cette position doit être utilisée lors de l'utilisation du siège auto pour bébé comme berceau ou lorsqu'il est monté sur une poussette compatible.
- A3** Cette position bloque la fonction berceau et peut être utilisée lorsque vous souhaitez désactiver la fonction berceau, par exemple lorsque vous nourrissez votre enfant.

**AVERTISSEMENT :** La poignée est un dispositif de sécurité important et doit toujours être en position A1 lorsque Envirobaby est utilisé dans un véhicule.



# Positionnement autorisé et non autorisé de l'AXKID ENVIROBABY

FR

L'AXKID ENVIROBABY ne peut être utilisé que dos à la route sur tout siège passager orienté vers l'avant doté d'une ceinture de sécurité à trois points (i) approuvée selon le règlement UN/ECE numéro 16 ou toute autre norme équivalente, tant qu'il n'y a pas d'airbag actif dans place. Le siège auto pour bébé ne peut pas être utilisé avec une ceinture sous-abdominale à deux points (ii).

L'AXKID ENVIROBABY ne peut être utilisé qu'avec l'AXKID ENVIROBASE qui ne peut être installé que dos à la route à l'aide de l'ISOFIX. Il est approuvé pour une utilisation sur toutes les places assises homologuées i-Size, mais peut également s'adapter à d'autres places assises ISOFIX non homologuées i-Size. Consultez le manuel d'instructions de votre véhicule pour trouver les places assises appropriées ou consultez la liste des véhicules sur [www.axkid.com](http://www.axkid.com).

Siège passager avant avec ceinture 3 points ou ISOFIX (pas d'airbag actif)	OUI/NON*
Siège passager avant (airbag actif)	NON
Siège passager arrière avec ceinture 3 points ou ISOFIX	OUI*
Sièges latéraux et dos à la route	NON
Siège avec ceinture de sécurité à 2 points	NON

\* Des points de connexion ISOFIX sont nécessaires pour une installation avec AXKID ENVIROBASE



**IMPORTANT** : Si vous souhaitez installer votre siège auto Axkid dans un endroit où un airbag frontal est installé, l'airbag doit être déconnecté conformément aux instructions du constructeur de votre véhicule. Notez que certains véhicules nécessitent de se rendre dans un garage agréé pour déconnecter l'airbag.

\*\* Le règlement général de la circulation en Espagne, dans son article 117, établit l'interdiction de conduire avec des enfants de taille égale ou inférieure à 135 centimètres assis sur les sièges avant du véhicule, sans exception.



N'installez jamais un dispositif de retenue pour enfant sur un siège passager où un airbag actif est installé.





## Installation dans la voiture

AXKID ENVIROBABY peut être installé dans la voiture avec l'AXKID ENVIROBASE ou à l'aide de la ceinture à trois points du véhicule, voir Positionnement autorisé et non autorisé de l'AXKID ENVIROBABY.



## Installation AXKID ENVIROBASE

Pour utiliser AXKID ENVIROBABY avec AXKID ENVIROBASE, consultez le manuel d'AXKID ENVIROBASE pour des instructions complètes d'installation.

- Pour installer AXKID ENVIROBABY sur AXKID ENVIROBASE : Tirez sur la poignée de déverrouillage du siège (E) jusqu'à ce qu'il se verrouille en position ouverte (voir F6). Placez le siège auto en position sur le dessus de l'AXKID ENVIROBASE et poussez le siège auto vers le bas dans l'AXKID ENVIROBASE jusqu'à ce que la poignée de déverrouillage du siège (E) s'enclenche en position verrouillée et que l'indicateur de fixation devienne vert. Les crochets de fixation du siège (C) doivent maintenant être fixés au siège auto à l'avant et à l'arrière.
- Assurez-vous que l'AXKID ENVIROBABY n'est pas en contact avec un siège de véhicule adjacent, que la jambe de force est fermement bloquée au sol et que le signal sonore d'installation de la jambe de force (O) a cessé de bipper.

**IMPORTANT :** Assurez-vous que la poignée est en position A1.



## Installation à l'aide de la ceinture

- 10 Commencez par placer le siège auto pour bébé sur une place appropriée du véhicule.
- 11 Réglez la poignée du siège auto pour bébé en position A1.
- 12 Tirez une longueur suffisante de la ceinture de sécurité du véhicule (T, U) de façon à faire le tour du siège auto pour bébé et bouclez la ceinture du véhicule (S).
- 13 Guidez la ceinture sous-abdominale du véhicule (T) à travers les crochets de guidage de ceinture (D) sur le siège auto pour bébé et serrez la ceinture sous-abdominale.
- 14 Tirez la ceinture diagonale du véhicule (U) autour du siège et fixez-la dans le crochet de guidage de la ceinture (F) à l'arrière du siège auto pour bébé.
- 15 Poussez le siège auto pour bébé vers le bas dans le siège du véhicule, puis tirez sur la ceinture aussi fort que possible pour vous assurer que le siège auto pour bébé est dans une la position la plus fixe possible. Assurez-vous qu'il y a suffisamment d'espace entre le siège auto pour bébé et le siège du véhicule derrière celui-ci.
- 16 Axkid a équipé l'AXKID ENVIROBABY d'un système de protection contre les chocs latéraux, ASIP (Axkid Side Impact Protection). Tirez l'ASIP (H) du côté de la portière de la voiture jusqu'à ce qu'il se verrouille.

**IMPORTANT :** n'utilisez aucune autre façon de passer la ceinture de sécurité que celle décrite dans ce manuel. Cela pourrait entraîner une mauvaise fixation du siège auto pour bébé, ce qui peut entraîner des blessures graves en cas d'accident.



# Entretien et maintenance

- La housse du siège peut être retirée et lavée en machine, à 30 ° C sur le programme "Cycle délicat". Ne mettez pas la housse dans un sèche-linge car cela pourrait endommager la housse et le rembourrage pourrait se détacher du tissu. Visitez [www.axkid.com](http://www.axkid.com) pour trouver des vidéos expliquant comment enlever et remettre la housse.
- Toutes les pièces en plastique d'AXKID ENVIROBABY peuvent être nettoyées avec un détergent doux et de l'eau. N'utilisez pas de produits chimiques agressifs contenant des solvants, etc., car cela pourrait endommager le plastique et compromettre la sécurité du siège auto.
- Tous les matériaux utilisés dans l'AXKID ENVIROBABY sont recyclables et doivent être recyclés conformément à la législation locale. Demandez conseil à votre centre de recyclage local lors du recyclage de ce produit.
- N'apportez aucune modification ou altération à l'AXKID ENVIROBABY autre que celles décrites dans ce manuel d'instructions. Suivez attentivement les instructions de ce manuel. Toute réparation doit être effectuée par le fabricant ou son revendeur.
- Si la housse de siège doit être remplacée, assurez-vous que seul un produit original d'Axkid soit utilisé. Si d'autres produits sont utilisés, le système de sécurité d'AXKID ENVIROBABY peut être compromis et entraîner des blessures graves en cas d'accident.

## Recycler votre siège auto



Axkid recommande fortement le recyclage des anciens sièges auto. Avant de laisser le siège dans un centre de recyclage local, coupez les sangles du harnais du siège, retirez la housse textile, retirez autant de pièces en polystyrène que possible, séparez les pièces en métal et en plastique si possible. La partie principale du siège doit être marquée comme dangereuse ou expirée (utilisez un marqueur) pour dissuader quiconque de l'utiliser à nouveau. Veuillez consulter les directives de votre municipalité locale pour connaître les instructions de recyclage des différents matériaux.



[trifilon.com](http://trifilon.com)

Trifilon est une entreprise suédoise qui fabrique des plastiques durables.

La technologie de Trifilon utilise des fibres végétales pour à la fois réduire l'empreinte carbone et donner aux plastiques de meilleures performances.

Le monde a besoin de plastiques plus verts - notre mission est d'aider.

# Garantie

L'AXKID ENVIROBABY est couvert par une garantie de 24 mois à compter de la date d'achat. Assurez-vous de conserver votre facture et de l'apporter à votre lieu d'achat si vous avez des problèmes de garantie.

## La garantie ne couvre pas :

- L'usure normale
- Les dommages dus à une utilisation incorrecte, à une négligence ou à un accident
- Les réparations effectuées par un tiers
- Tous les matériaux utilisés ont un indice de résistance aux UV très élevé. Cependant, la lumière UV est très agressive et finira par entraîner la décoloration de la housse du siège. Ceci n'est pas couvert par notre garantie car c'est considéré comme une usure normale.

# Takk for at du velger AXKID ENVIROBABY

Les denne instruksjonsmanualen før du installerer AXKID ENVIROBABY i din bil.  
For mer informasjon og monteringsvideoer besøk [www.axkid.com](http://www.axkid.com).

**AXKID ENVIROBABY** er en bakovervendt babystol godkjent for barn mellom 40-75cm og en maksvekt på 13kg.

Dette er et forbedret i-Size sikkerhetsmodulsystem. Godkjent i henhold til UN regulering No.129 for bruk i i-Size kompatible biler, plassering i henhold til bilprodusentens brukermanual. Om du er i tvil, forhør deg med produsent ([www.axkid.com](http://www.axkid.com)) eller forhandler.

## Viktig informasjon

For å maksimere ditt barns sikkerhet, er det viktig at du husker på dette:

- Følg alltid instruksjonene i denne manualen. En feilmontert bilstol kan utgjøre en alvorlig risiko for ditt barn. Om du er i tvil, kontakt forhandler som kan demonstrere korrekt installasjon.
- Behold denne manualen for fremtidig bruk. Om den blir borte, kan du finne den online på [www.axkid.com](http://www.axkid.com)
- Aldri bruk AXKID ENVIROBABY og AXKID ENVIROBASE i passasjeretset med aktiv airbag. Om du ønsker å installere AXKID ENVIROBABY i passasjeretset, sørg for at airbagen slås av i henhold til bilens manual.
- Om du havner i en ulykke, uansett hvor liten, skal bilstolen alltid byttes ut. Det kan forekomme skader man ikke kan se med det blotte øyet- og dermed reduseres sikkerheten til ditt barn betraktelig. Grunnet dette anbefaler vi i Axkid aldri å kjøpe bilstol på brukmarkedet.
- Om AXKID ENVIROBABY har blitt utsatt for direkte sollys, se til at bilstolen ikke er for varm før du setter inn barnet.
- Aldri gå fra barnet ditt alene i bilen.
- Sikre all bagasje og løse gjenstander i bilen. De kan gjøre stor skade på passasjerer i en eventuell kollisjon.
- Se til at AXKID ENVIROBABY installeres på en slik måte at ingen deler kommer i konflikt med flyttbare seter, bildøren etc.
- AXKID ENVIROBABY kan kun monteres bakovervendt.
- Sjekk alltid at internselen er justert korrekt etter barnet størrelse og passform. Internselen kan justeres ved å flytte beltet med høydejusteringsknappen.
- Se til at barnets rygg er helt bak i babystolen når du strammer internselene.
- Sørg alltid for at internselen sitter tett på kroppen til barnet og at selen er ordentlig låst. Det skal ikke være mulig å klype internselen.
- Internselen skal aldri være tvinnet.
- Om du bruker AXKID ENVIROBABY med basen, sikre alltid at støttebenet står i korrekt posisjon og har kontakt med gulvet. Sjekk at indikatoren på toppen av støttebenet er grønt og at du ikke hører noen pipelyd fra støttebenet.
- Ikke forsøk å demontere eller modifisere noen deler av AXKID ENVIROBABY. Garantien og sikkerheten kan bli berørt om du gjør det.
- Aldri bruk AXKID ENVIROBABY uten setetrekket. Setetrekket er en sikkerhetsegenskap og kan kun erstattes med et originalt setetrekk.
- Les bilens manual for å finne hvilken posisjon du kan ha AXKID ENVIROBASE og AXKID ENVIROBABY i.
- Axkid anbefaler at du alltid bruker setebeskyttelse for å beskytte bilens sete fra merker og smuss.
- Om du har noen spørsmål, kontakt forhandler hvor base og stol ble kjøpt, eller kontakt [info@axkid.com](mailto:info@axkid.com)

# Innholdsfortegnelse

Deler	36
Justere spaken	38
Fest barnet i stolen og juster passform	38
Tillatt og ikke tillatte posisjoner for AXKID ENVIROBABY	39
Montering i bilen	40
Stell og vedlikehold	41
Garanti	41

**NO**

# Deler

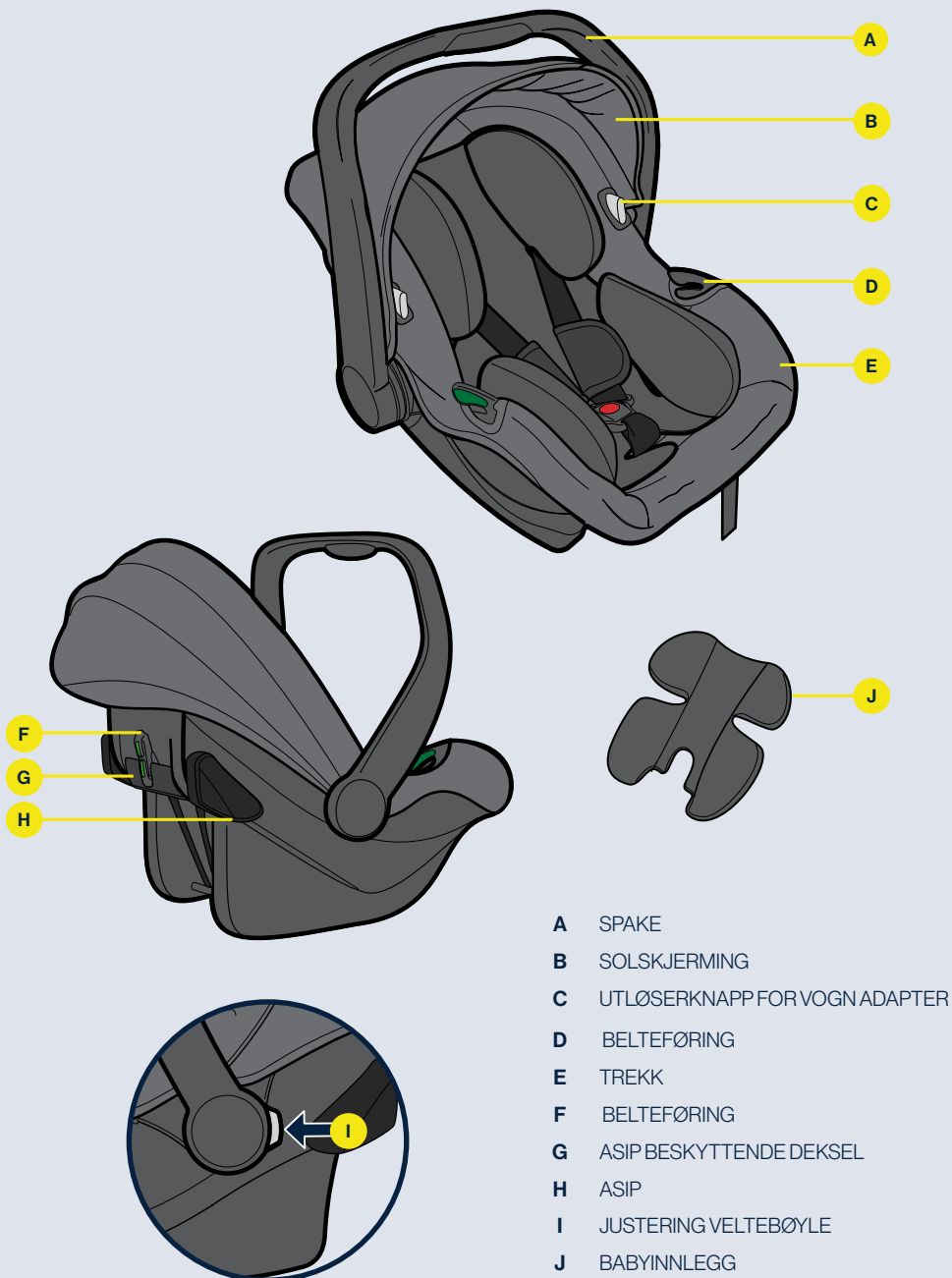

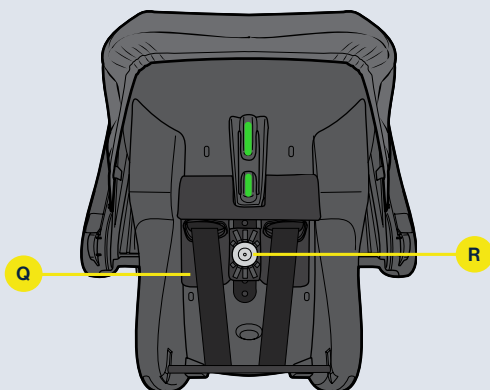
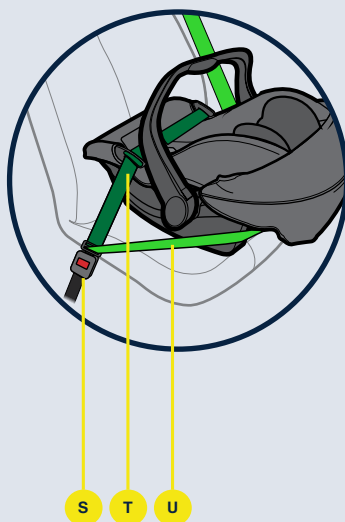
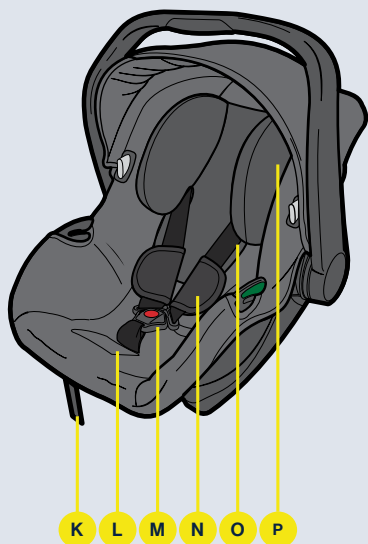
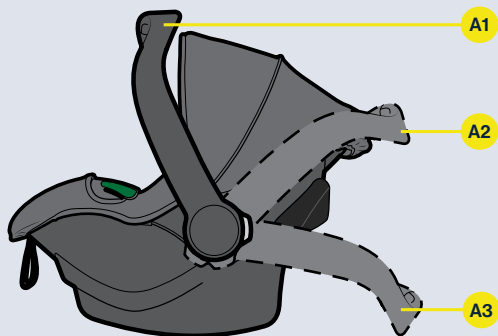

- K** STRAMMESTROPP
- L** SELEJUSTERINGSKNAPP
- M** BELTELÅS
- N** SKULDERPADS
- O** INTERNSELE
- P** HODESTØTTE INNLEGG
- Q** BELTEHOLDER
- R** HØYDEJUSTERINGBELTE
- S** BILENS BELTELÅS
- T** BILENS HOFTEBELTE
- U** BILENS SKULDERBELTE



# Fest barnet i stolen og juster passform

- 1** Sett babystolen på et flatt underlag. Løsne beltene ved å bruke justeringsknappen (L) og trekk i skulderbeltene (O) samtidig helt til selen er trukket helt ut. Åpne beltelåsen (M) og legg selene til siden (O).
- 2** Axkid anbefaler å bruke babyinnlegget til barn mellom 0-3 måneder for å sikre en god passform. Når barnet ditt er 3mnd kan du fjerne innlegget.
- 3** Plasser barnet i babystolen. Sjekk at det ikke ligger tykke pledd eller klær mellom barnet og bilstolen.
- 4** Plasser skulderbeltene over ditt barns skuldre, så nært nakken som mulig.
- 5** Lås internselen (O) ved å skyve de to kontaktene sammen og sett dem deretter inn i beltelåset (M).
- 6** Sjekk at internselen sitter korrekt på barnets kropp. Beltet skal ligge rett over barnets skulder. Sjekk dette regelmessig, ettersom barnet ditt vokser. Juster beltet (steg 7) ved behov.
- 7** Trekk spaken for høydejustering (R) utover, slide beltet opp eller ned og slipp spaken der internselene kommer i riktig posisjon for ditt barn. Se til at spaken trekker seg tilbake i låst posisjon.
- 8** Trekk i strammestroppen (K) for å stramme internselen (O).
- 9** Det skal være omtrent 1cm mellom barnets skuldre og beltet.

## VIKTIG:

- Når du strammer selene, er det viktig at du har babystolen på et flatt underlag. Barnets posisjon vil variere utifra vinkelen babystolen står i og det kan påvirke hvor godt selene sitter på kroppen til barnet.
- Se til at selen ikke er tvinnet på noen måte.



# Justere veltebøylen

For å justere veltebøylen (A), press inn begge knappene (I), samtidig, og skyv veltebøylen i ønsket posisjon. Veltebøylen har tre forskjellige posisjoner (A1, A2, A3) og har forskjellige oppgaver:

- A1** Denne posisjonen skal brukes når du bærer barnet, eller monterer bilstolen i bilen.
- A2** Denne posisjonen skal brukes når babystolen brukes som vugge eller er montert på en vogn.
- A3** Denne posisjonen låser vugge-funksjon.

**ADVARSEL:** Veltebøylen har en sikkerhetsfunksjon og skal alltid være i posisjon A1 når Envirobaby brukes i bil.



# Tillatt og ikke tillatte posisjoner for AXKID ENVIROBABY

AXKID ENVIROBABY kan kun brukes bakovervendt på et fremovervendt passasjer sete som har 3pkt belte (i) og er godkjent i henhold til UN/ECE reglement nummer 16 eller andre likestilte standarder, så lenge det ikke er aktiv airbag foran. Babystolen kan ikke brukes med 2pkt belte (ii).

AXKID ENVIROBABY kan også bli brukt bakovervendt med AXKID ENVIROBASE. Basen er godkjent for bruk i alle i-Size godkjente posisjoner men kan også passe i andre ikke i-Size godkjente seter, med ISOFIX. Sjekk bilens manual for å finne riktig plassering eller sjekk bil-listen på [www.axkid.com](http://www.axkid.com)

NO

Passasjer sete frem med 3pkt belte eller ISOFIX (ikke aktiv airbag)	JA/NEI*
Passasjer sete frem (aktiv airbag)	NEI
Paassasjer sete bak med 3pkt belte eller ISOFIX	JA*
Sidestille eller bakovervendte seter	NEI
Sete med 2pkt belte	NEI

\*ISOFIX ankerpunkt er nødvendig for installasjon med Envirbase.



**VIKTIG:** Om du ønsker å montere ditt Axkid sete foran en airbag, må airbagen kobles av i henhold til bilens manual. Merk at noen biler krever autorisert servicesenter for å koble ut airbagen.

\* Den generelle forskriften for trafikk i Spania, i artikkel 117, etablerer forbudet mot kjøring med barn på høyde med, eller mindre enn 135cm plassert i fremre passasjer sete, uten unntak.



Monter aldri en bilstol foran en aktiv airbag.





# Montering i bil

AXKID ENVIROBABY kan installeres i bilen med AXKID ENVIROBASE eller ved beltemontering med 3pkt belte, se \*tillatt og ikke tillatte posisjoner for AXKID ENVIROBABY.



## AXKID ENVIROBASE installasjon

For å bruke AXKID ENVIROBABY med AXKID ENVIROBASE, se manualen til AXKID ENVIROBASE for fullstendig instruksjon.

- For å installere AXKID ENVIROBABY på AXKID ENVIROBASE: Trekk utløserhåndtaket (E) til det låser seg i utløst posisjon (se F6). Plasser bilstolen i posisjon på toppen av AXKID ENVIROBASEn og press bilstolen ned i basen til utløserhåndtaket (E) klikker i låst posisjon og indikatorene lyser grønt. Krokene på basen (C) skal nå ha festet seg på bilstolen både foran og bak.
- Sikre at AXKID ENVIROBABY ikke er i konflikt med andre gjenstander i bilen, at støttebenet står godt imot gulvet og lydsignalet (O) har stoppet.

**VIKTIG:** Sikre at veltebøylen er i posisjon A1.



## Beltemontering

- 10 Start ved å plassere babystolen i korrekt posisjon i bilens sete.
- 11 Juster veltebøylen slik at den står i posisjon A1.
- 12 Trekk ut tilstrekkelig lengde på bilbeltet (T, U) rundt bilsetet for spedbarn og spenn bilbeltet (S).
- 13 Tre bilens hoftebelte (T) igjennom belteføringen (D) på babystolen og stram til.
- 14 Trekk bilens skulderbelte (U) rundt setet og fest det i belteføringkroken (F) på baksiden av babystolen.
- 15 Press babystolen ned i bilens sete og stram bilens belte så hardt du klarer for å sikre at bilstolen står så stødig som mulig. Sikre at det er nok plass fra babystolen og sete foran.
- 16 Axkid har utstyrt Envirobaby med sidekollisjonsbeskyttelse, ASIP (Axkid Side Impact Protection). Trekk ASIP (H) mot døren på bilen til det låses i den mest utstrakte posisjonen.

**VIKTIG:** Ikke bruk andre festemetoder enn beskrevet i denne manualen. Det kan føre til at bilstolen ikke er festet ordentlig og eventuelt alvorlige skader i en kollisjon.



# Stell og vedlikehold

- Setetrekket kan fjernes og vaskes i maskinen på 30° C. Tørketrommel kan ødelegge både trekket og paddingen inni. Besøk [www.axkid.com](http://www.axkid.com) for å finne videoer som forklarer hvordan du tar av og på trekket.
- Alle plastikkdelene på AXKID ENVIROBABY kan vaskes med milde vaskemidler og vann. Ikke bruk sterke kjemikalier som inneholder løsemidler etc, da dette kan føre til skader på plastikken og redusere sikkerheten på bilstolen.
- Alle materialer brukt i AXKID ENVIROBABY er resirkulerbare og burde resirkuleres i henhold til lokale regler. Spør din lokale gjenvinningsstasjon for råd når du skal resirkulere dette produktet.
- Ikke utfør noen modifikasjoner eller endringer på AXKID ENVIROBABY annet enn beskrevet i denne manualen. Følg instruksjonene i denne manualen nøye. Alle reparasjoner må utføres av forhandler eller produsent.
- Om setetrekket må fornyes, se til at kun original produkter fra Axxid blir brukt. Om andre produkter brukes, kan AXKID ENVIROBABY's sikkerhet reduseres og det kan føre til alvorlige skader i en eventuell kollisjon.

NO

## Resirkulere bilstolen



Axxid anbefaler sterkt resirkulering av gamle bilstoler. Før du forlater bilstolen hos din lokale gjenvinningsstasjon skal du klippe av interseleene, fjerne trekket, fjerne så mye padding som mulig og separere metal og plastikk om mulig. Resten av stolen bør markeres som utrygg eller utdatert (bruk en tussj) for å sikre at ingen bruker stolen igjen. Sjekk de lokale kommunale retningslinjene for resirkuleringsinstruksjoner for de ulike materialene.



[trifilon.com](http://trifilon.com)

Trifilon er et Svenskbasert selskap som lager bærekraftig plast.

Trifilon's teknologi bruker plantefibre for både å redusere CO2 avtrykk og å gi plastikken høyere ytelse.

Verden trenger grønnere plastikk - vårt oppdrag er å hjelpe

## Garanti

AXKID ENVIROBABY er dekket med en 24 måneders garanti fra dato for kjøp. Sikre at du tar vare på din kvittering og ta den med til stedet du kjøpte stolen ved eventuelle feil eller mangler.

### Garantien dekker ikke:

- Normal bruk og slitasje
- Ødeleggelser grunnet feilbruk, forsømmelse eller ulykke
- Om reparasjoner har blitt utført av en tredjepart
- Alle materialer har en høy UV-resistans. Men UV-lys er veldig aggressivt og vil føre til missfarging av trekket. Dette er ikke dekket av garantien og går under normal bruk og slitasje.

# Dziękujemy za wybranie AXKID ENVIROBABY

Przeczytaj tę instrukcję obsługi przed zainstalowaniem fotelika samochodowego AXKID ENVIROBABY w pojeździe. Aby uzyskać więcej informacji i obejrzeć filmy instalacyjne, odwiedź stronę [www.axkid.com](http://www.axkid.com).

**AXKID ENVIROBABY** to fotelik samochodowy dla niemowląt tyłem do kierunku jazdy, zatwierdzony dla dzieci o wzroście 40-75 cm i maksymalnej wadze 13 kg.

Jest to modułarne urządzenie przytrzymujące zgodne z i-Size. Jest homologowany zgodnie z regulaminem ONZ nr 129, do stosowania na siedzeniach w pojazdach zgodnych z i-Size, wskazanych przez producentów pojazdów w instrukcji obsługi pojazdu. W razie wątpliwości należy skonsultować się z producentem fotelika dla dzieci ([www.axkid.com](http://www.axkid.com)) lub sprzedawcą detalicznym.

## Ważne informacje

Aby zmaksymalizować bezpieczeństwo dziecka, ważne jest, aby pamiętać o następujących kwestiach:

- Zawsze postępuj zgodnie z instrukcjami w tym podręczniku. Nieprawidłowa instalacja może poważnie wpłynąć na bezpieczeństwo Twojego dziecka. W razie wątpliwości skontaktuj się ze sprzedawcą, który może zademonstrować prawidłową instalację.
- Zachowaj tę instrukcję obsługi do wykorzystania w przyszłości. Jeśli instrukcja zostanie zgubiona, możesz ją znaleźć online pod adresem [www.axkid.com](http://www.axkid.com)
- Nie stosować leków AXKID ENVIROBABY i AXKID ENVIROBASE w miejscach, w których zamontowana jest aktywna przednia poduszka powietrzna. Jeśli nadal chcesz zainstalować fotelik samochodowy AXKID ENVIROBABY w tym miejscu, poduszka powietrzna musi być wyłączona zgodnie z instrukcjami producenta pojazdu.
- Jeśli miałeś wypadek lub kolizję, bez względu na to, jak mały, fotelik samochodowy powinien być zawsze wymieniany. Może mieć uszkodzenia, które nie są widoczne i mogą poważnie wpłynąć na bezpieczeństwo Twojego dziecka. Z tego powodu Axkid nie zaleca zakupu używanych fotelików samochodowych.
- Jeśli AXKID ENVIROBABY został wystawiony na bezpośrednie działanie promieni słonecznych, upewnij się, że fotelik samochodowy nie jest zbyt gorący przed zainstalowaniem dziecka.
- Nigdy nie zostawiaj dziecka bez opieki w pojeździe.
- Upewnij się, że bagaż lub luźne przedmioty są zabezpieczone w pojeździe, ponieważ mogą one spowodować obrażenia pasażerów w razie wypadku.
- Upewnij się, że AXKID ENVIROBABY jest zainstalowany w taki sposób, aby żadne części nie zostały uwięzione przez ruchome siedzenia, drzwi samochodu itp.
- AXKID ENVIROBABY może być instalowany tylko tyłem do kierunku jazdy.
- Zawsze upewnij się, że uprząż jest prawidłowo dopasowana do ciała Twojego dziecka. Uprząż jest regulowana poprzez przesunięcie nośnika wysokości pasa za pomocą uchwytu regulacji wysokości pasa.
- Upewnij się, że plecy dziecka są przyciśnięte do fotelika samochodowego podczas zapinania dziecka uprzążą.
- Zawsze upewnij się, że uprząż jest mocno napięta na dziecku, a klamra jest zapięta. Nie powinienes być w stanie uszczypnąć pasków uprząży.
- Upewnij się, że uprząż nie jest skrzywiona.
- W przypadku używania AXKID ENVIROBABY z kompatybilną bazą AXKID ENVIROBASE, zawsze upewnij się, że noga podporowa znajduje się we właściwej pozycji i ma kontakt z podłogą pojazdu. Sprawdź, czy wskaźnik na górze nogi podporowej jest zielony i czy nie słyszysz żadnego sygnału dźwiękowego ze stopy nogi podporowej.
- Nie należy podejmować prób demontażu ani modyfikacji jakiegokolwiek części AXKID ENVIROBABY. W takim przypadku może to mieć wpływ na gwarancję i bezpieczeństwo AXKID ENVIROBABY.
- Nigdy nie używaj AXKID ENVIROBABY bez tapicerki. Jest to element odpowiedzialny za bezpieczeństwo i może być zastąpiony tylko oryginalną tapicerką.
- Przeczytaj instrukcję obsługi pojazdu, aby dowiedzieć się, które miejsca w aucie są odpowiednie dla AXKID ENVIROBASE i AXKID ENVIROBABY.
- Axkid zaleca, aby zawsze używać ochrony siedzenia, aby chronić fotelik pojazdu przed zadrapaniami i zabrudzeniami.
- W razie jakichkolwiek wątpliwości skontaktuj się ze sprzedawcą, u którego zakupiono bazę i kompatybilny fotelik samochodowy lub skontaktuj się z [info@axkid-polska.pl](mailto:info@axkid-polska.pl).

# Spis treści

Części	44
Regulacja uchwytu	46
Zapnij dziecko w foteliku i dopasuj	46
Dozwolone i niedozwolone pozycje AXKID ENVIROBABY	47
Instalacja w samochodzie	48
Pielęgnacja i konserwacja	49
Gwarancja	49

**PL**

# Części

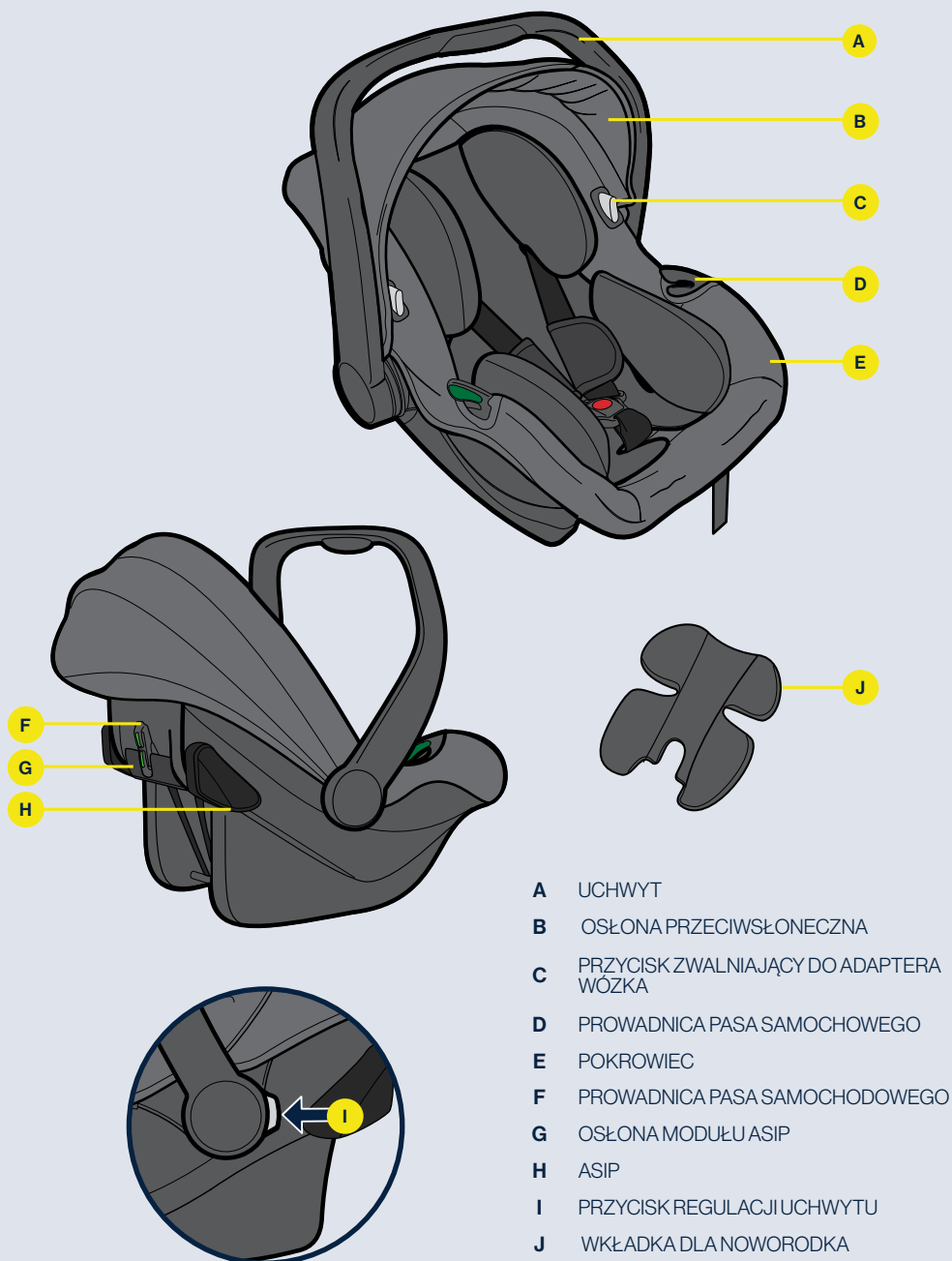

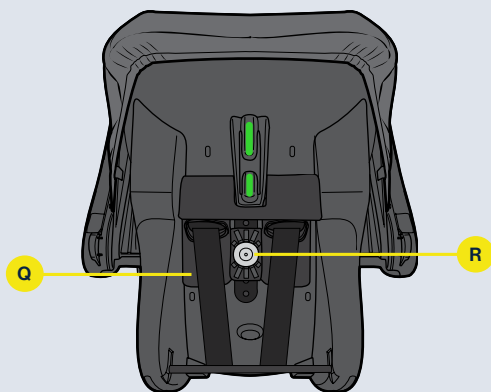
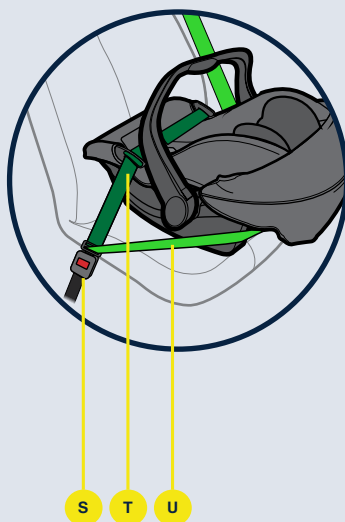
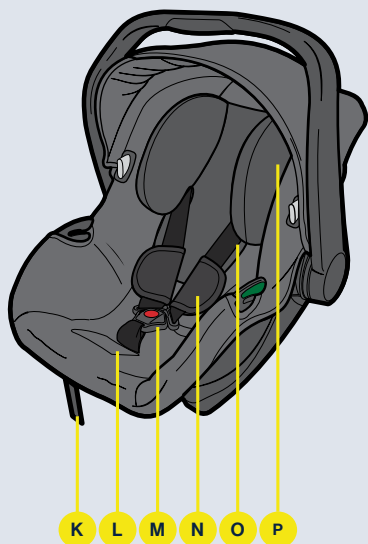
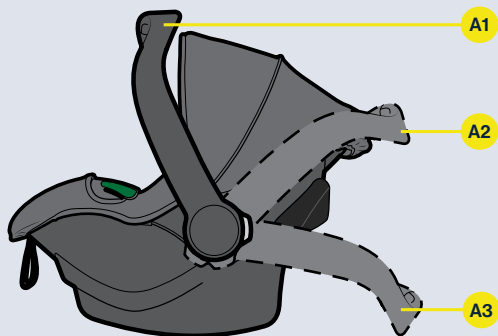

- K PASEK REGULACJI UPRZEŻY
- L PRZYCISK REGULACJI UPRZEŻY
- M KLAMRA UPRZEŻY
- N OCHRANIACZE BRAKOWE
- O UPRZAŻ
- P WKŁADKA ZAGŁÓWKA
- Q PRZELOTKA PASA
- R UCHWYT
- S KLAMRA PASA BEZPIECZEŃSTWA
- T BIODROWY PAS BEZPIECZEŃSTWA
- U BARKOWY PAS BEZPIECZEŃSTWA



## Zapnij dziecko w foteliku i dopasuj

- 1** Połóż fotelik samochodowy dla niemowląt na płaskiej powierzchni. Utwórz luz na uprząży, używając przycisku regulacji uprząży (L) i ciągnąc pas naramienny (O) w tym samym czasie, aż zostanie całkowicie wyciągnięty. Otwórz klamrę pasa (M) i złóż uprząż (O).
- 2** Axkid zaleca stosowanie wkładki dla niemowląt (J), jeśli dziecko ma około 0-3 miesięcy, aby zapewnić odpowiednie dopasowanie. Gdy dziecko ma około 3 miesięcy, zdejmij wkładkę
- 3** Umieść dziecko w foteliku samochodowym dla niemowląt. Upewnij się, że między dzieckiem a tyłem fotelika samochodowego dla niemowląt nie ma ani grubej odzieży.
- 4** Umieść pasy na ramionach dziecka, jak najbliżej szyi.
- 5** Zablokuj uprząż (O), popychając dwa złącza razem, a następnie włóż je do klamry pasa (M).
- 6** Sprawdź pozycję pasa w stosunku do dziecka. Pozycja pasa powinna znajdować się tuż nad ramionami dziecka. Sprawdź to regularnie, gdy Twoje dziecko rośnie. W razie potrzeby wyreguluj położenie pasa zgodnie z krokiem 7.
- 7** Pociągnij uchwyt regulacji wysokości pasa (R) na zewnątrz, przesunij przelotkę pasa (Q) w górę lub w dół i zwolnij pokrętko w pozycji najlepiej odpowiedniej dla Twojego dziecka. Upewnij się, że pokrętko regulacji wysokości paska jest ponownie ustawione w pozycji zablokowanej.
- 8** Pociągnij pasek regulacji uprząży (K), aby dokręcić uprząż (O).
- 9** Między ramionami dziecka a pasem powinno być około 1 cm przestrzeni.

### WAŻNE

- Podczas dociągania uprząży ważne jest, aby fotelik samochodowy dla niemowląt znajdował się na płaskiej powierzchni. Pozycja dziecka może być bardzo różna, jeśli fotelik samochodowy dla niemowląt jest ustawiony pod kątem, co może spowodować, że uprząż będzie niewystarczająco dociągnięta.
- Upewnij się, że uprząż nie jest w żaden sposób skręcona



## Regulacja uchwytu

Aby wyregulować uchwyt (A), naciśnij jednocześnie oba przyciski regulacji uchwytu (I) i jednocześnie naciśnij uchwyt w kierunku zamierzonego ruchu. Uchwyt ma trzy różne pozycje (A1, A2 i A3) o różnych celach:

- A1** Pozycja ta jest używana podczas przewożenia dziecka lub podczas montażu fotelika samochodowego dla niemowląt w pojeździe.
- A2** Pozycja ta jest używana podczas używania fotelika samochodowego dla niemowląt jako kołyski lub gdy jest zamontowana w kompatybilnym wózku.
- A3** Ta pozycja blokuje funkcję kołyski i może być używana, gdy chcesz wyłączyć funkcję kołyski, na przykład podczas karmienia dziecka.

**OSTRZEŻENIE:** Uchwyt jest ważnym elementem bezpieczeństwa i musi zawsze znajdować się w pozycji A1, gdy Envirobaby jest używany w pojeździe.



# Dozwolone i niedozwolone pozycjonowanie AXKID ENVIROBABY

AXKID ENVIROBABY może być używany tyłem do kierunku jazdy tylko na każdym siedzeniu pasażera zwróconym przodem do kierunku jazdy, który ma trzypunktowy pas bezpieczeństwa (i) zatwierdzony zgodnie z regulaminem EKG ONZ nr 16 lub inną równoważną normą, o ile nie ma aktywnej poduszki powietrznej. Fotelik samochodowy dla niemowląt nie może być używany z dwupunktowym pasem biodrowym (ii).

AXKID ENVIROBABY może być używany również razem z AXKID ENVIROBASE, która może być zainstalowana tyłem do kierunku jazdy za pomocą ISOFIX. Jest zatwierdzony do użytku we wszystkich miejscach siedzących zgodnych z i-Size, ale może również pasować do innych miejsc siedzących ISOFIX bez i-Size. Sprawdź instrukcję obsługi pojazdu aby znaleźć odpowiednie miejsca siedzące lub sprawdź listę pojazdów na [www.axkid.com](http://www.axkid.com).

Przedni fotel pasażera z 3-punktowym pasem lub ISOFIX (bez aktywnej poduszki powietrznej)	TAK/NIE*
Przednie siedzenie pasażera (aktywna poduszka powietrzna)	NIE
Tyłne siedzenie pasażera z 3-punktowym pasem lub ISOFIX	TAK*
Siedzenia skierowane w bok lub w tył	NIE
Siedzenie z 2-punktowym pasem bezpieczeństwa	NIE

\* Punkty przyłączeniowe ISOFIX są wymagane do instalacji razem z AXKID ENVIROBASE.



PL

**WAŻNE:** Jeśli chcesz zainstalować fotelik samochodowy Axkid w miejscu, w którym zamontowana jest przednia poduszka powietrzna, poduszka powietrzna musi zostać odłączona zgodnie z instrukcją producenta pojazdu. Należy pamiętać, że niektóre pojazdy wymagają autoryzowanego centrum serwisowego do odłączenia poduszki powietrznej.

\* Ogólna regulacja ruchu drogowego w Hiszpanii w art. 117 ustanawia zakaz prowadzenia pojazdu z dziećmi o wzroście równym lub mniejszym niż 135 centymetrów umieszczonymi na przednich siedzeniach pojazdu, bez wyjątków.



Nigdy nie instaluj urządzenia przytrzymującego dla dzieci na siedzeniu pasażera, na którym zamontowana jest aktywna poduszka powietrzna.





## Instalacja w samochodzie

AXKID ENVIROBABY może być zainstalowany w samochodzie razem z AXKID ENVIROBASE lub z pomocą pasa z trzypunktowego, patrz Dozwolone i niedozwolone pozycjonowanie AXKID ENVIROBABY.



## Instalacja AXKID ENVIROBASE

Aby używać AXKID ENVIROBABY razem z AXKID ENVIROBASE, zapoznaj się z instrukcją obsługi AXKID ENVIROBASE, aby uzyskać pełną instrukcję instalacji.

- Aby zainstalować AXKID ENVIROBABY na AXKID ENVIROBASE: Pociągnij za uchwyt zwalniający siedzenie (E), aż zablokuje się w pozycji wysuniętej (patrz F6). Umieść fotelik samochodowy w pozycji na górze AXKID ENVIROBASE i wepchnij fotelik samochodowy w dół do AXKID ENVIROBASE, aż uchwyt zwalniający siedzenie (E) kliknie w pozycji zablokowanej, a wskaźnik zamocowania ustawi się na zielono. Haki mocujące podstawę fotelika (C) powinny być teraz przymocowane do fotelika samochodowego zarówno z przodu, jak i z tyłu.
- Upewnij się, że AXKID ENVIROBABY nie styka się z żadnym sąsiednim siedzeniem pojazdu i że noga podporowa jest mocno zaciśnięta do podłogi oraz że brzęczyk instalacyjny nogi podporowej (O) przestał brzęczeć.

**WAŻNE:** Upewnij się, że uchwyt znajduje się w pozycji A1.



## Montaż pasem

- 10** Zaczynij od umieszczenia fotelika samochodowego dla niemowląt we właściwej pozycji na siedzeniu pojazdu.
- 11** Ustaw uchwyt fotelika samochodowego dla niemowląt w pozycji A1.
- 12** Wyciągnij wystarczającą długość pasa bezpieczeństwa pojazdu (T, U) wokół fotelika samochodowego dla niemowląt i zapnij pas samochodowy (S).
- 13** Poprowadź pas biodrowy pojazdu (T) przez prowadnice (D) na foteliku samochodowym i napnij pas biodrowy.
- 14** Pociągnij pas barkowy pojazdu (U) wokół fotelika i zamocuj go w prowadnicy (F) z tyłu fotelika samochodowego.
- 15** Wciśnij fotelik samochodowy dla niemowląt w siedzenie pojazdu, a następnie pociągnij za pas tak mocno, jak to możliwe, aby upewnić się, że fotelik samochodowy ma jak najbardziej stabilną pozycję. Upewnij się, że między fotelikiem samochodowym dla niemowląt a przednim fotelem pasażera jest wystarczająco dużo przestrzeni.
- 16** Axkid wyposażył AXKID ENVIROBABY w system ochrony przed uderzeniami bocznymi ASIP (Axkid Side Impact Protection). Pociągnij ASIP (H) w kierunku drzwi samochodu, aż zablokuje się w pozycji zewnętrznej.

**WAŻNE:** Nie używaj żadnych innych sposobów na prowadzenie pasów bezpieczeństwa pojazdu niż opisany w tej instrukcji. Może to prowadzić do nieprawidłowego zamocowania fotelika samochodowego dla niemowląt, co może prowadzić do poważnych obrażeń w razie wypadku.



# Pielęgnacja i konserwacja

- Pokrowiec siedziska można zdjąć i prać w pralce w temperaturze 30°C w programie "Delikatny". Nie wkładaj tapicerki do suszarki, ponieważ może to ją uszkodzić, a wyściółka może oddzielić się od tkaniny. Odwiedź stronę [www.axkid.com](http://www.axkid.com), aby znaleźć filmy wyjaśniające, jak zdjąć i zamocować tapicerkę.
- Plastikowe części AXKID ENVIROBABY można czyścić łagodnym detergentem i wodą. Nie używaj agresywnych chemikaliów zawierających rozpuszczalniki itp., ponieważ może to spowodować uszkodzenie plastiku i zagrożenie bezpieczeństwu fotelika samochodowego.
- Materiały użyte w AXKID ENVIROBABY nadają się do recyklingu i powinny być poddawane recyklingowi zgodnie z lokalnymi przepisami. Zapytaj lokalne centrum recyklingu o poradę podczas recyklingu tego produktu.
- Nie należy wprowadzać żadnych modyfikacji ani zmian w AXKID ENVIROBABY innych niż opisane w niniejszej instrukcji obsługi. Postępuj zgodnie z instrukcjami zawartymi w tym podręczniku. Wszelkie naprawy muszą być przeprowadzane przez producenta lub autoryzowany serwis dystrybutora.
- Jeśli tapicerka fotelika wymaga wymiany, upewnij się, że używane są tylko oryginalne produkty Axkid. Jeśli używane są inne produkty, system bezpieczeństwa AXKID ENVIROBABY może być zagrożony i może prowadzić do poważnych obrażeń w razie wypadku.

## Recykling fotelika samochodowego



Axkid zdecydowanie zaleca recykling starych fotelików samochodowych. Przed pozostawieniem fotelika w lokalnej stacji recyklingu odetnij paski uprząży od siedzenia, zdejmij tekstylną pokrywę, usuń jak największą część styropianowych, jeśli to możliwe, oddziel części metalowe i plastikowe, jeśli to możliwe. Główna część siedzenia powinna być oznaczona jako niebezpieczna lub wygasta (użyj znacznika), aby zniechęcić kogokolwiek do ponownego użycia. Zapoznaj się z lokalnymi wytycznymi miejskimi dotyczącymi instrukcji recyklingu różnych materiałów.



[trifilon.com](http://trifilon.com)

Trifilon to szwedzka firma produkująca zrównoważone tworzywa sztuczne.

Technologia Trifilon wykorzystuje włókna roślinne zarówno do obniżenia śladu CO<sub>2</sub>, jak i zapewnienia tworzywom sztucznym wyższej wydajności.

Świat potrzebuje bardziej ekologicznych tworzyw sztucznych – naszą misją jest pomaganie.

# Gwarancja

AXKID ENVIROBABY jest objęty 24-miesięczną gwarancją od daty zakupu. Upewnij się, że zachowałeś paragon i przynieś go do miejsca zakupu, jeśli masz jakiegokolwiek problemy z gwarancją.

## Gwarancja nie obejmuje:

- Normalne zużycie
- Uszkodzenia spowodowane nieprawidłowym użytkowaniem, zaniedbaniem lub wypadkiem
- Jeśli naprawy zostały przeprowadzone przez stronę trzecią
- Wszystkie użyte materiały mają bardzo wysoką odporność na promieniowanie UV. Jednak światło UV jest bardzo agresywne i ostatecznie doprowadzi do blaknięcia pokrowca siedzenia. Nie jest to objęte naszą gwarancją, ponieważ jest uważane za normalne zużycie.

# Tack för att du har valt AXKID ENVIROBABY!

Läs denna instruktionsbok noggrant innan du monterar AXKID ENVIROBABY i bilen.

För mer information och installationsvideor, se [www.axkid.com](http://www.axkid.com)

**AXKID ENVIROBABY** är en bakåtvänd bilbarnstol godkänd för bebisar som är 40-75cm långa och väger max 13kg.

Detta är ett i-Size-bilbarnstolssystem med förbättrat skydd. Den är godkänd i enlighet med FN-föreskrift nr 129/03, för användning i i-Size kompatibla fordons stolspositioner såsom indikeras i fordonstillverkarens användarmanual. Om du är osäker på om du gjort rätt, kontakta tillverkaren ([www.axkid.com](http://www.axkid.com)) eller din återförsäljare.

## Viktig information

För att maximera säkerheten för barnet är det viktigt att tänka på följande:

- Följ alltid anvisningarna i instruktionsboken noggrant. En felaktig montering kan allvarigt påverka säkerheten för ditt barn. Om du är osäker på om du gjort rätt, kontakta din återförsäljare som kan visa dig korrekt montering.
- Spara denna instruktionsbok för framtida bruk. Om instruktionsboken går förlorad kan du hitta den online på [www.axkid.com](http://www.axkid.com)
- Använd inte en AXKID ENVIROBABY och AXKID ENVIROBASE på ett säte med en aktiv frontalkrockkudde. Om du trots allt vill montera Axkid Envirobaby på denna plats måste krockkudden kopplas ur enligt fordonstillverkarens anvisningar.
- Bilbarnstolen ska bytas ut om den varit med om en olycka, oavsett hur liten olyckan än är. Den kan ha skador som inte syns vilka allvarigt kan påverka säkerheten för ditt barn. Därför avråder Axkid alltid från att köpa en begagnad bilbarnstol.
- Om AXKID ENVIROBABY har utsatts för direkt solljus, kontrollera att sätet inte är för varmt innan du sätter fast ditt barn.
- Lämna aldrig barnet utan uppsikt i bilen.
- Se till att eventuellt bagage och lösa föremål är ordentligt fästa i bilen eftersom de kan orsaka personskada vid en olycka
- Se till att AXKID ENVIROBABY är monterad så att inga delar kan fastna i rörliga säten, bildörrar osv
- AXKID ENVIROBABY får endast monteras bakåtvänd
- Se alltid till att selen är justerad så att den passar ditt barns kropp. Selen justeras genom att flytta bältets höjdhållare med hjälp av knappen för bälteshöjjustering.
- Se till att barnets rygg ligger mot bilbarnstolen när du spänner fast ditt barn med bältet.
- Se alltid till att bältet är ordentligt åtdraget mot ditt barn och att spännet är helt låst. Du ska inte kunna nypa tag om remmarna.
- Se till att bältet inte har snott sig.
- Om du använder AXKID ENVIROBABY med den kompatibla AXKID ENVIROBASE, se alltid till att stödbenet är i rätt läge och har kontakt med bilens golv. Kontrollera att indikatorn ovanpå stödbenet visar grönt och att du inte hör något pip ljud från stödbensfoten.
- Försök inte att demontera eller modifiera någon del av AXKID ENVIROBABY-bilbarnstolen. Garantin och säkerhetsprestandan för Axkid-bilbarnstolen kan påverkas om du gör det.
- Använd aldrig AXKID ENVIROBABY utan tygklädseln. Sitsens tygklädsel är en säkerhetsfunktion och får endast ersättas med en Axkid-originalklädsel i tyg.
- Läs fordonshandboken för att se vilka sittplatser som är lämpliga att använda för AXKID ENVIROBABY och AXKID ENVIROBASE
- Axkid rekommenderar att alltid använda sitsskydd för att skydda bilens säte från repor och smuts.
- Om du känner dig osäker, kontakta återförsäljaren där bilbarnstolen köptes eller kontakta [info@axkid.com](mailto:info@axkid.com)

# Innehållsförteckning

Delar	52
Justera handtaget	54
Spänn fast ditt barn i bilbarnstolen och justera den så att det passar	54
Tillåten och otillåten placering av AXKID ENVIROBABY	55
Installation i bilen	56
Skötsel och underhåll	57
Garanti	57

**SV**

# Delar

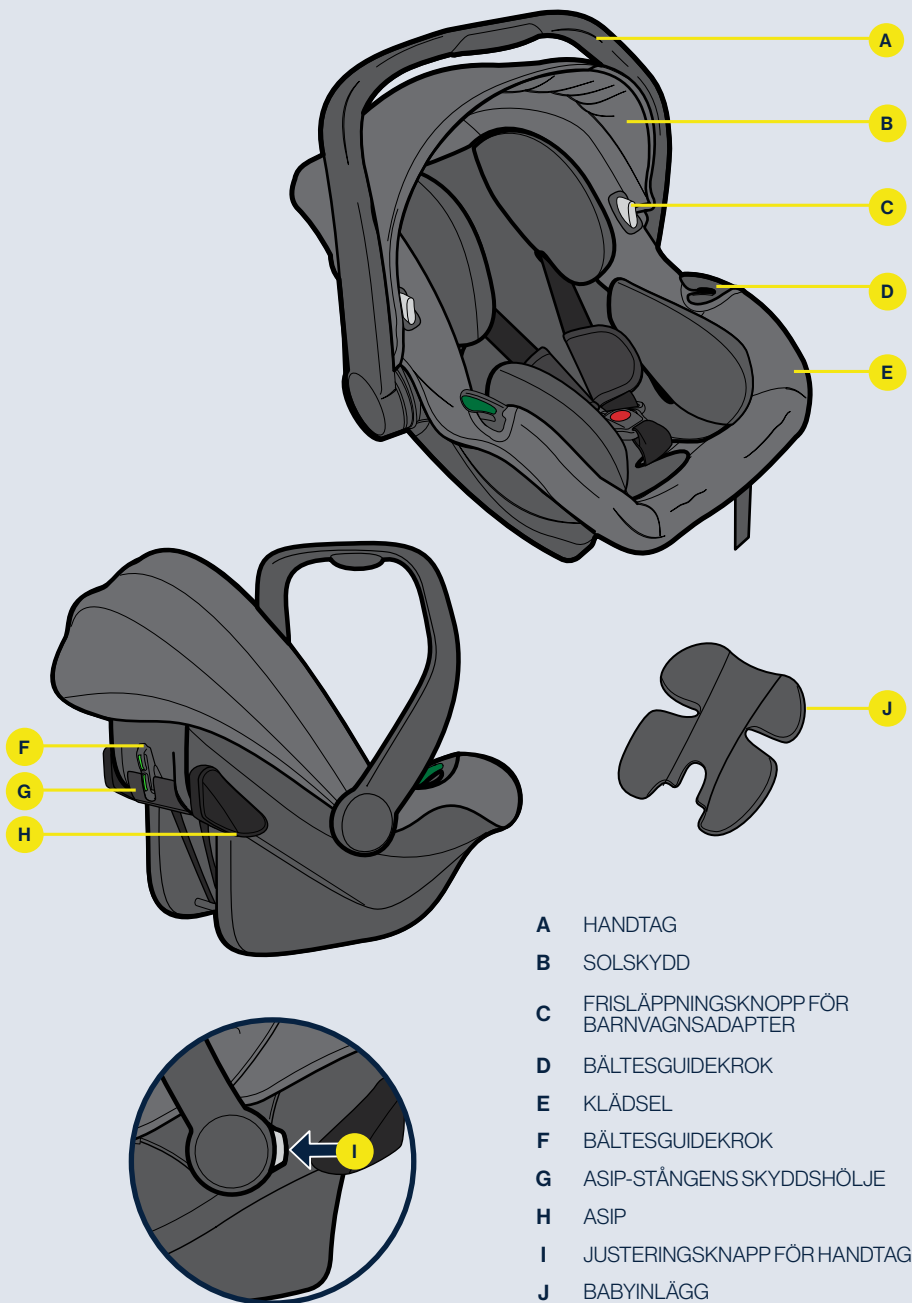

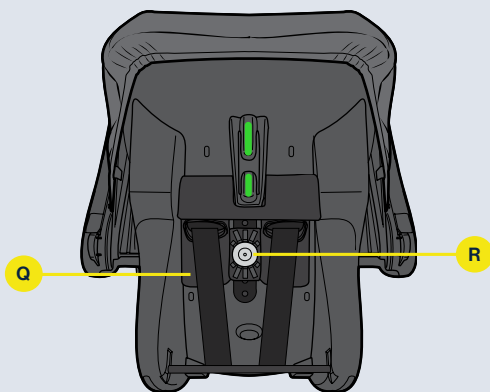
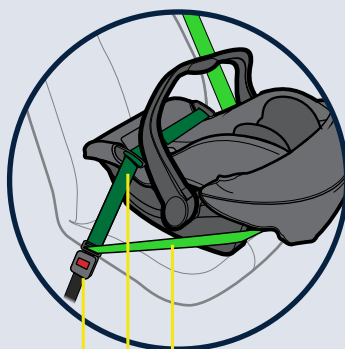
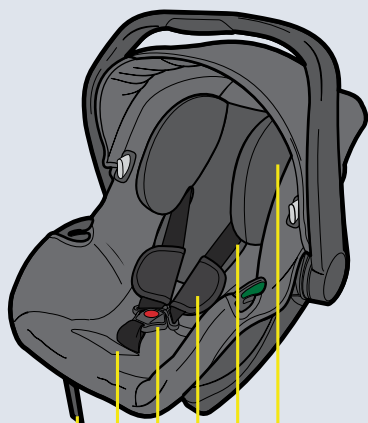
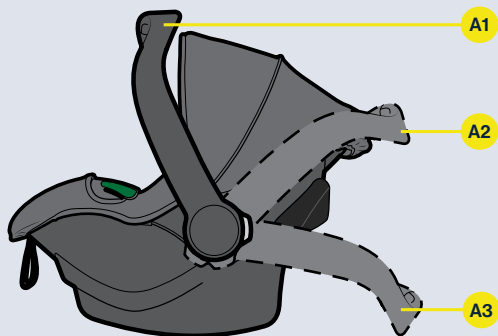

- K** JUSTERINGSREM FÖR BILBARNSTOLENS BÄLTE
- L** JUSTERINGSKNAPP FÖR BILBARNSTOLENS SELE
- M** BÄLTESPÄNNE
- N** AXELSKYDD
- O** SELE
- P** INLÄGG FÖR NACKSTÖD
- Q** BÄLTESHÅLLARE
- R** KNAPP FÖR BÄLTESHÖJJUSTERING
- S** FORDONETS BÄLTESPÄNNE
- T** FORDONETS HÖFTBÄLTE
- U** FORDONETS AXELREM



## Spänn fast barnet i bilbarnstolen

- 1 Håll nere justeringsknappen för bältet (L) och dra samtidigt i bältets axeldel tills den är helt utdragen. Öppna bätesspännet (M) och vik undan selen (O).
- 2 Axkid rekommenderar att använda babyinlägg (J) om ditt barn är runt 0-3 månader för att garantera lämplig passform. Ta bort inlägget när ditt barn är runt 3 månader.
- 3 Sätt barnet i bilbarnstolen. Se till att det inte finns filter eller tjocka kläder mellan barnet och ryggstödet på bilbarnstolen.
- 4 Placera axelbältena över barnets axlar, så nära halsen som möjligt.
- 5 Lås selen (O) genom att trycka ihop de två fästena och sedan föra in dem i bätesspännet (M).
- 6 Kontrollera bältets placering i förhållande till barnet. Bältet bör sitta precis ovanför barnets axlar. Kontrollera detta regelbundet i takt med att ditt barn växer. Justera vid behov bältesläget enligt steg 7.
- 7 Dra knappen för bälteshöjjustering (R) utåt, för bälteshållaren (Q) upp eller ner och släpp knappen i den position som bäst passar ditt barn. Se till att knappen för bälteshöjjustering låser sig igen.
- 8 Dra åt bältets justeringsrem (K) för att spänna selen (O).
- 9 Det bör finnas cirka 1 centimeters frigång mellan barnets axlar och bältet.

### VIKTIGT

- När du drar åt selen är det viktigt att bilbarnstolen är placerad på ett plant underlag. Barnets ställning kan vara en helt annan om bilbarnstolen är vinklad, vilket kan innebära att bältet inte är tillräckligt åtdraget.
- Kontrollera att bältet inte har vridit sig.



## Justera handtaget

Så här justerar du handtaget (A):

- Tryck ner båda knapparna för handtagsjustering (I)
- För samtidigt handtaget i riktning med den avsedda rörelsen.
- Handtaget har tre olika lägen (A1, A2, A3) med tre olika syften.

- A1 Detta läge skall användas när man bär barnet i stolen eller när man monterar bilbarnstolen i fordonet.
- A2 Detta läge skall användas när man använder bilstolen som vagn eller monterad i en kompatibel sittvagn.
- A3 Detta läge blockerar vaggfunktionen och kan användas när du vill att vaggfunktionen ska vara avaktiverad, till exempel när du matar ditt barn.

**VARNING:** Handtaget är en viktig säkerhetsfunktion och måste alltid vara i position A1 när Envirobaby används i en bil.



# Tillåten och otillåten placering av bilbarnstolen

Bilbarnstolen AXKID ENVIROBABY kan användas i alla framåtriktade passagerarsäten som har ett trepunkts-säkerhetsbälte (i) godkänt enligt FN/ECE-föreskrift nr 16 eller annan likvärdig standard, så länge det inte finns någon aktiv krockkudde på plats. Bilbarnstolen kan inte användas med ett tvåpunkts-höftbälte (ii).

AXKID ENVIROBABY får endast användas tillsammans med AXKID ENVIROBASE som kan monteras på alla framåtriktade passagerarsäten som har ISOFIX-kopplingspunkter. Den är godkänd för användning i alla i-Size-godkända säten men kan också passa i andra, icke i-Size-godkända, ISOFIX-säten. Se din bils instruktionsmanual för att information om lämplig montering eller se bilistan på [www.axkid.com](http://www.axkid.com).

Främre passagerarsäte med trepunktsbälte eller ISOFIX (utan aktiv airbag)	JA/NEJ*
Främre passagerarsäte (med aktiv airbag)	NEJ
Framåtvänt baksäte med trepunktsbälte eller ISOFIX	JA
Sido- och bakåtvända säten	NEJ
Säte med tvåpunktsbälte	NEJ

\*ISOFIX-fästpunkter krävs för installation tillsammans med AXKID ENVIROBASE.



SV

**VIKTIGT:** Om du vill montera AXKID ENVIROBABY på ett säte med airbag måste denna kopplas ur enligt biltilverkares instruktioner. Notera att vissa bilar kräver att en auktoriserad verkstad kopplar ur airbagen.

\* Enligt artikel 117 i Spaniens allmänna trafikregleringen är det, utan undantag, förbjudet att köra med barn som är 135 centimeter långa eller kortare i fordonets framsäten.



Använd aldrig på ett säte med aktiv airbag.





# Installation i bilen

AXKID ENVIROBABY kan installeras i bilen tillsammans med AXKID ENVIROBASE eller med hjälp av ett trepunktsbälte, se Tillåten och otillåten placering av bilbarnstolen.



## Montering av bas

För installation tillsammans med bas, se instruktionsboken för AXKID ENVIROBASE.

För att installera AXKID ENVIROBABY på AXKID ENVIROBASE:

- Dra i sätets frisläppningshandtag tills det låser sig i sitt yttersta läge.
- Placera bilbarnstolen på AXKID ENVIROBASE och tryck ner bilbarnstolen tills sätets frisläppningshandtag klickar fast och indikatorn för sitsfästning visar grönt. Basens fästkrokar bör nu ha fäst i bilbarnstolen både fram och bak.

Se till att AXKID ENVIROBABY inte är i kontakt med något annat bilsäte och att stödbenet är stadigt förankrat i golvet och att stödbenets monteringsnummer har tystnat.

**VIKTIGT:** Se till att handtaget är i position A1.



## Montering av bälte

- 10** Börja med att placera bilbarnstolen i rätt sätesposition.
- 11** Justera handtaget på bilbarnstolen till position A1.
- 12** Dra ut tillräckligt långt bilbälte (T, U) runt bilbarnstolen och spänn fast bältet (S).
- 13** Led fordonets höftbälte (T) genom krokarna (D) på bilbarnstolen och dra åt höftbältet.
- 14** Dra fordonets axelrem (U) runt sitsen och fäst den i krokarna på baksidan (F) av bilbarnstolen.
- 15** Tryck ner bilbarnstolen i fordonssätet och dra sedan åt bältet så tätt du kan så att bilbarnstolen sitter fixerad så stadigt som möjligt. Se till att det finns utrymme mellan bilbarnstolen och bilens insida.
- 16** Axkid har utrustat AXKID ENVIROBABY med ett sidokrockskydd, ASIP (Axkid sidokrockskydd). Dra ASIP (H) mot bilens dörr tills det låses fast i det yttre läget.

### **VIKTIGT:**

Använd inte någon annan bältesplacering än vad som beskrivs i denna handbok. Om du gör det riskerar du att bilbarnstolen inte sitter fast ordentligt vilket kan leda till allvarliga skador.



# Skötsel och underhåll

- Barnstolens klädsel kan tas av och tvättas i maskin på 30 °C handtvättsprogram. Torka inte i torktumlare, det kan skada klädseln och vadderingen kan lossna från tyget. På [www.axkid.com](http://www.axkid.com) finns filmer som visar hur man tar av och sätter tillbaka klädseln.
- Alla plastdelar på AXKID ENVIROBABY kan rengöras med mildt rengöringsmedel och vatten. Använd inte starka kemikalier som innehåller lösningsmedel och liknande, eftersom det kan skada plasten och försämra bilbarnstolens säkerhet.
- Alla material som använts i AXKID ENVIROBABY är återvinningsbara och ska återvinnas i enlighet med lokala bestämmelser. Fråga din kommun om du är osäker på hur du ska återvinna produkten.
- Gör inga modifieringar eller ändringar på AXKID ENVIROBABY utöver de som beskrivs i denna bruksanvisning. Följ instruktionerna i denna manual noggrant. Eventuella reparationer måste utföras av tillverkaren eller agenten.
- Om klädseln behöver bytas ut, använd endast originalprodukter från Axkid. Om andra produkter används äventyras säkerhetssystemet hos AXKID ENVIROBABY, vilket kan orsaka allvarlig personskada eller dödsfall vid en olycka.

## Återvinning av din bilbarnstol



Axkid rekommenderar starkt återvinning av gamla bilbarnstolar. Innan du lämnar sätet på din lokala återvinningsstation, klipp av selen från sätet, ta bort textilöverdraget, ta bort så många frigolitdelar som möjligt, separera metall- och plastdelar om möjligt. Huvuddelen av sätet ska vara märkt som osäkert eller utgått (använd en markör) för att avskräcka någon från att använda den igen. Se din lokala kommunala riktlinjer för återvinningsinstruktioner för de olika materialen.



Trifilon är ett företag som är baserat i Sverige och gör hållbar plast.

Trifilons teknik använder växtfibrer för att ge plasten högre prestanda och sänka dess CO2-fotavtryck.

Världen behöver grönare plast - vårt uppdrag är att hjälpa till.

## Garanti

AXKID ENVIROBABY omfattas av en 24 månaders garanti från inköpsdatumet. Spara alltid kvittot och ta med det till återförsäljaren vid eventuell reklamation.

### Garantin täcker inte:

- Normalt slitage
- Skada till följd av felaktig användning, försummelse eller olycka
- Reparationer som utförts av tredje part
- Alla material har hög motståndskraft mot UV-strålning. UV-strålning från solen är emellertid mycket stark och gör att tyget bleks. Detta omfattas inte av garantin utan anses vara normalt slitage.

# ขอข้อมูลที่เลือก Axkid Envirobaby

อ่านคู่มือการใช้งานนี้ก่อนติดตั้งคาร์ซีท Axkid Envirobaby ในรถของคุณ สำหรับข้อมูลเพิ่มเติมและวิดีโอการติดตั้งโปรดไปที่ [www.axkid.com](http://www.axkid.com)

**Axkid Envirobaby** เป็นคาร์ซีทสำหรับทารกที่หันหน้าไปทางด้านหลัง ซึ่งได้รับการรับรองสำหรับเด็กที่มีความสูงระหว่าง 40-75 ซม. โดยมีน้ำหนักสูงสุด 13 กก.

นี่คือระบบยึดเหนี่ยวเด็กแบบ i-Size Enhanced ได้รับการอนุมัติตามระเบียบสหประชาชาติหมายเลข 129 สำหรับใช้ในตำแหน่งที่นั่งยานพาหนะที่รองรับ i-Size ตามที่ระบุโดยผู้ผลิตรถยนต์ในคู่มือผู้ใช้รถยนต์ หากมีข้อสงสัย โปรดปรึกษาผู้ผลิต Enhanced Child Restraint System ([www.axkid.com](http://www.axkid.com)) หรือผู้ค้าปลีก

## ข้อมูลสำคัญ

เพื่อเพิ่มความปลอดภัยสูงสุดให้กับบุตรหลานของคุณสิ่งสำคัญคือคุณต้องคำนึงถึงสิ่งต่อไปนี้:

- ปฏิบัติตามคำแนะนำในคู่มือนี้เสมอ การติดตั้งที่ไม่ถูกต้องอาจส่งผลกระทบต่อความปลอดภัยสำหรับบุตรหลานของคุณ หากมีข้อสงสัยโปรดติดต่อตัวแทนจำหน่ายของคุณที่สามารถสาธิตการติดตั้งที่ถูกต้อง
- เก็บคู่มือการใช้งานนี้ไว้เพื่อใช้อ้างอิงในอนาคต หากคู่มือสูญหายคุณสามารถค้นหาได้ทางออนไลน์ที่ [www.axkid.com](http://www.axkid.com)
- อย่าใช้ Axkid Envirobaby และฐานที่เข้ากันได้ ในตำแหน่งที่นั่งที่ติดตั้งลงบนนิรภัยด้านหน้าแบบแอ็คทีฟ หากคุณยังต้องการติดตั้งคาร์ซีทสำหรับทารก Axkid ในตำแหน่งที่นั่งลงบนนิรภัยจะต้องยึดตามคำแนะนำของผู้ผลิตรถยนต์
- อุบัติเหตุไม่ว่าจะเล็กน้อยแค่ไหนควรเปลี่ยนคาร์ซีทของคุณเสมอ อาจมีความเสียหายที่ไม่สามารถมองเห็นได้และอาจส่งผลกระทบต่อความปลอดภัยของลูกของคุณ ด้วยเหตุนี้ Axkid จึงไม่แนะนำให้ซื้อคาร์ซีทมือสองมาใช้
- หาก Axkid Envirobaby ถูกแสงแดดโดยตรงตรวจสอบให้แน่ใจว่าคาร์ซีทไม่ร้อนเกินไปก่อนติดตั้งลูกของคุณ
- อย่าทิ้งลูกไว้ในรถโดยไม่มีใครดูแล
- ตรวจสอบให้แน่ใจว่าลมหายใจหรือสิ่งของที่หลวมๆ อยู่ในรถของคุณเนื่องจากอาจทำให้ผู้โดยสารได้รับบาดเจ็บในกรณีที่เกิดอุบัติเหตุ
- ตรวจสอบให้แน่ใจว่าติดตั้ง Axkid Envirobaby ในลักษณะที่ไม่มีชิ้นส่วนติดอยู่กับที่นั่งที่เคลื่อนย้ายได้ประตูรถ
- Axkid Envirobaby สามารถติดตั้งได้เฉพาะแบบหันหน้าเข้าหาเขาเท่านั้น
- ตรวจสอบให้แน่ใจเสมอว่าสายรัดได้รับการปรับให้พอดีกับร่างกายของบุตรหลานของคุณอย่างถูกต้อง สายรัดถูกปรับโดยการเลื่อนตัวยึดความสูงของสายเข็มขัดโดยใช้ปุ่มปรับความสูงของสายพาน
- ตรวจสอบให้แน่ใจว่าหลังของเด็กถูกดันชิดเข้ากับคาร์ซีทเรียบร้อยแล้วก่อนรัดเข็มขัดนิรภัย
- ตรวจสอบให้แน่ใจเสมอว่าสายรัดกระชับแน่นกับลูกของคุณและหัวเข็มขัดล็อกอย่างสมบูรณ์โดยที่คุณจะไม่สามารถดึงปลดสายรัดได้
- ตรวจสอบให้แน่ใจว่าสายรัดไม่มีการบิด
- หากใช้ Axkid Envirobaby กับ Axkid Envirobase ที่เข้ากันได้ตรวจสอบให้แน่ใจเสมอว่าขารองรับอยู่ในตำแหน่งที่ถูกต้องและสัมผัสกับพื้นรถ ตรวจสอบว่าไฟแสดงสถานะที่ด้านบนของขารองรับเป็นสีเขียวและคุณไม่ได้อินเสียงบีบจากเท้าขารองรับ
- อย่าพยายามถอดแยกชิ้นส่วนหรือดัดแปลงส่วนใดส่วนหนึ่งของ Axkid Envirobaby การปรับประกันและประสิทธิภาพความปลอดภัยของ Axkid Envirobaby อาจได้รับผลกระทบหากทำเช่นนั้น
- ห้ามใช้ Axkid Envirobaby โดยไม่มีผ้าคลุมเบาะนั่ง ปลอกผ้าเป็นคุณสมบัติด้านความปลอดภัยและอาจถูกแทนที่ด้วยปลอกที่นั่งเดิมเท่านั้น
- อ่านคู่มือรถและรายการรถที่ [www.axkid.com](http://www.axkid.com) เพื่อดูว่าตำแหน่งที่นั่งใดที่เหมาะสมกับคาร์ซีท
- Axkid แนะนำให้ใช้อุปกรณ์ป้องกันที่นั่งหรือเบาะรองคาร์ซีทเสมอเพื่อปกป้องเบาะรถยนต์ของคุณจากรอยขีดข่วนและสิ่งสกปรก
- หากมีข้อสงสัยโปรดติดต่อตัวแทนจำหน่ายที่ชื่อฐานและคาร์ซีทที่เข้ากันได้หรือติดต่อ [info@axkid.com](mailto:info@axkid.com)

# สารบัญ

ชั้นส่วน	60
การปรับที่จับ	62
คาดเข็มขัดนิรภัยให้เด็กในที่นั่งและปรับให้พอดี	62
ตำแหน่งที่อนุญาตและไม่ได้รับอนุญาตให้ติดตั้ง Axxid Envirobaby	63
การติดตั้งในรถ	64
การดูแลและบำรุงรักษา	65
การรับประกัน	65

# ชั้นล่าง

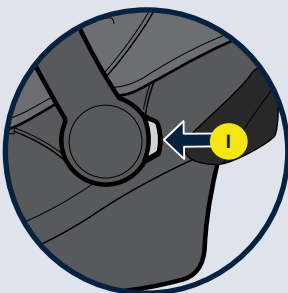
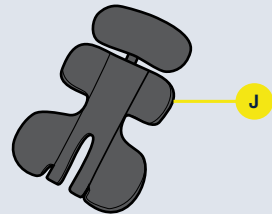
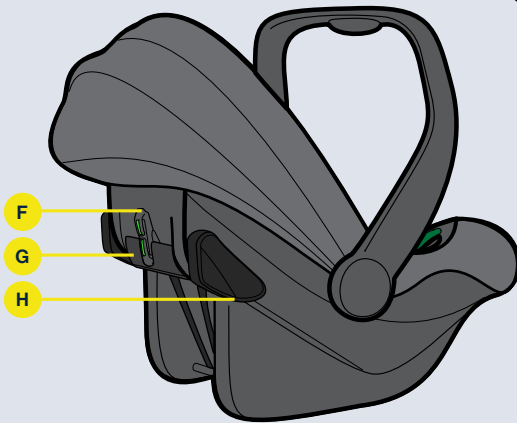
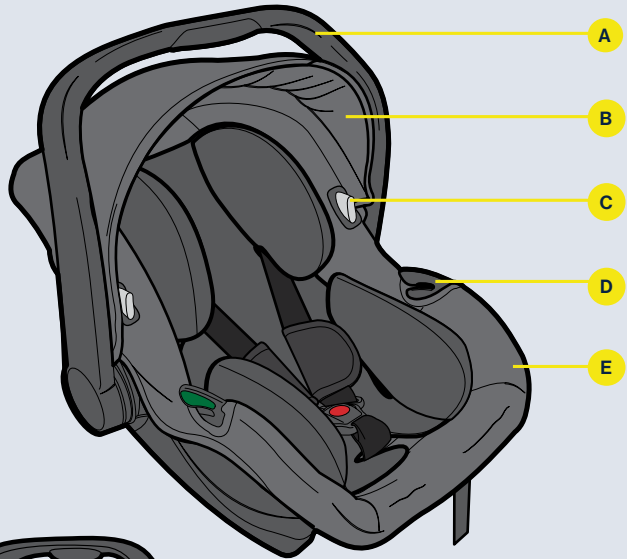

- A มือจับ
- B ครีมนั่งแคต
- C ปุ่มปลดล๊อคสำหรับอะแดปเตอร์รถเข็นเด็ก
- D ตะขอนำทางสายเข็มขัด
- E ปลอก
- F ตะขอนำทางสายเข็มขัด
- G ฝาครอบป้องกัน ASIP BAR
- H ASIP
- I ปุ่มปรับมือจับ
- J ที่วางตัวเด็ก

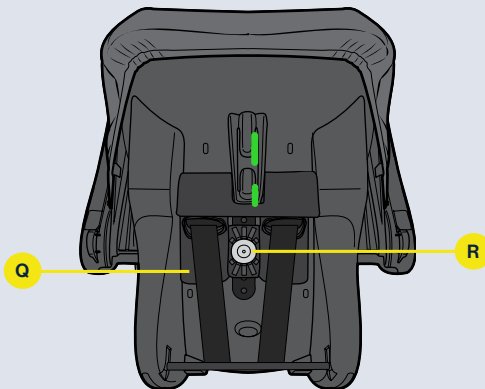
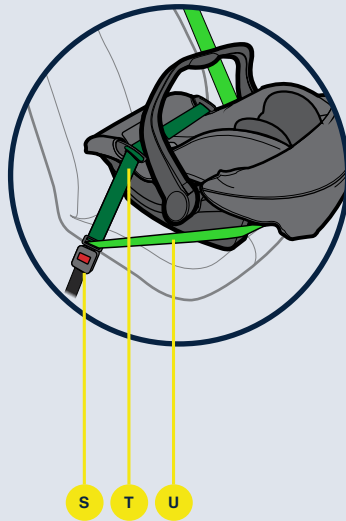
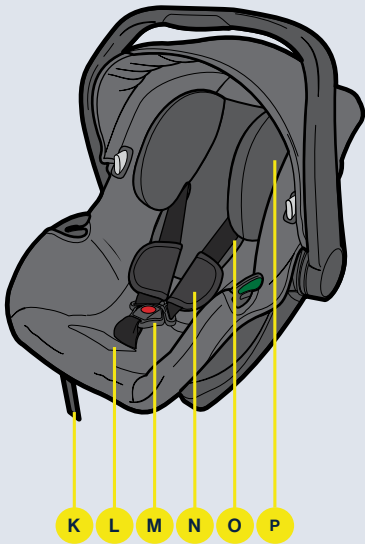
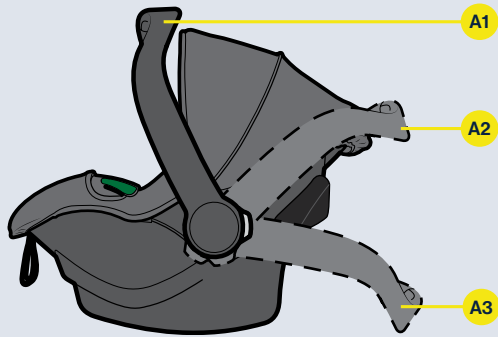

- K สายปรับสายเข็มขัด
- L ปุ่มปรับสายรัด
- M เข็มขัดหัวเข็มขัด
- N แผ่นรองไหล่
- O สายรัด
- P พนักพิงศีรษะ
- Q ตัวรัดสายเข็มขัด
- R ลูกบิดปรับความสูงของสายเข็มขัด
- S หัวเข็มขัดนิรภัย
- T สายเข็มขัดยานพาหนะ
- U เข็มขัดช่วงไหล่



## คาดเข็มขัดนิรภัยให้เด็กในที่นั่งและปรับให้พอดี

- 1 วางคาร์ซีทสำหรับทารกบนพื้นผิวเรียบ สร้างความห้อยนคล้อยบนสายพานโดยใช้ปุ่มปรับสายรัด (L) และดึงเข็มขัดไหล (O) พร้อมกันจนกว่าจะดึงออกจนสุด เปิดหัวเข็มขัด (M) และพับสายรัด (O) ออก
- 2 Axkid แนะนำให้ใช้เม็ดมีดสำหรับทารก (J) หากลูกของคุณอายุประมาณ 0-3 เดือนเพื่อให้แน่ใจว่าพอดี เมื่อลูกของคุณอายุประมาณ 3 เดือน ให้ออดเม็ดมีดออก
- 3 วางลูกของคุณไว้ในคาร์ซีทสำหรับทารก ตรวจสอบให้แน่ใจว่าไม่มีผ้าห่มหรือเสื้อผ้าหนาระหว่างเด็กกับदानหลังของคาร์ซีทสำหรับทารก
- 4 วางเข็มขัดไหลไว้เหนือไหล่ของลูกให้ใกล้กับคอมากที่สุด
- 5 ล็อคสายรัด (O) โดยดันขั้วต่อทั้งสองเข้าด้วยกันแล้วใส่เข้าไปในหัวเข็มขัด (M)
- 6 ตรวจสอบตำแหน่งสายพานที่เกี่ยวข้องกับเด็ก ตำแหน่งเข็มขัดควรอยู่เหนือไหล่ของเด็ก ตรวจสอบสิ่งนี้เป็นประจำเมื่อลูกของคุณโตขึ้น หากจำเป็น ให้ปรับตำแหน่งสายพานตามขั้นตอนที่ 7
- 7 ดึงปุ่มปรับความสูงของสายพาน (R) ออกด้านนอกเลื่อนตัวยึดสายพาน (Q) ขึ้นหรือลงแล้วปล่อยลูกบิดในตำแหน่งที่เหมาะสมที่สุดสำหรับลูกของคุณ ตรวจสอบให้แน่ใจว่าลูกบิดปรับความสูงของสายพานสปริงกลับเข้าสู่ตำแหน่งล็อค
- 8 ดึงสายรัดปรับสายเข็มขัด (K) เพื่อขันสายรัด (O) ให้แน่น
- 9 ควรมีช่องว่างประมาณ 1 ซม. ระหว่างไหล่ของเด็กและเข็มขัด

### สำคัญ

- เมื่อขันสายรัดให้แน่นสิ่งสำคัญคือคุณต้องมีคาร์ซีทสำหรับทารกบนพื้นผิวเรียบ ตำแหน่งของเด็กอาจแตกต่างกันหากคาร์ซีทของทารกทำมุมซึ่งอาจทำให้สายรัดแน่นไม่เพียงพอ
- ตรวจสอบให้แน่ใจว่าเข็มขัดไม่ได้บิดงอ แต่อย่างใด



## การปรับที่จับ

ในการปรับที่จับ (A) ให้กดปุ่มปรับที่จับทั้งสองปุ่ม (I) พร้อมกันและในเวลาเดียวกันให้ดันที่จับไปในทิศทางของการเคลื่อนไหวที่ต้องการ ตามจับมีสามตำแหน่งที่แตกต่างกัน (A1, A2 และ A3) โดยมีวัตถุประสงค์ที่แตกต่างกัน:

- A1 ตำแหน่งนี้จะใช้เมื่ออุ้มเด็กหรือเมื่อติดตั้งคาร์ซีทสำหรับทารกในรถ
- A2 ตำแหน่งนี้จะถูกใช้เมื่อใช้คาร์ซีทสำหรับทารกเป็นแท่นวางหรือเมื่อติดตั้งในรถเช่นเด็กที่เข้ากันได้
- A3 ตำแหน่งนี้บล็อกฟังก์ชันเพลและสามารถใช้ได้เมื่อคุณต้องการให้ปิดใช้งานฟังก์ชันเพลเช่นเมื่อให้อาหารลูกของคุณ

คำเตือน: ที่จับเป็นคุณสมบัติด้านความปลอดภัยที่สำคัญและต้องอยู่ในตำแหน่ง A1 เสมอเมื่อใช้ Envirobaby ในรถยนต์



# ตำแหน่งที่อนุญาตและไม่ได้รับอนุญาตของ Axkid Envirobaby

Axkid Envirobaby สามารถใช้ได้เฉพาะด้านหลังบนที่นั่งผู้โดยสารที่หันหน้าไปทางด้านหน้าซึ่งมีเข็มขัดนิรภัยแบบสวมจุด (i) ที่ได้รับการรับรองตามข้อบังคับ UN/ECE หมายเลข 16 หรือมาตรฐานอื่นๆ ที่เทียบเท่า ควบคู่ไปกับเข็มขัดนิรภัยที่ใช้งานอยู่คาร์ซีทสำหรับทารกไม่สามารถใช้กับเข็มขัดตักสองจุด (ii) ได้

Axkid Envirobaby ยังสามารถใช้ด้านหลังร่วมกับ Axkid Envirobase ได้รับการอนุมัติให้ใช้ในตำแหน่งที่นั่งที่ได้รับการรับรอง i-Size ทั้งหมด แต่อาจพอดีกับตำแหน่งที่นั่ง ISOFIX อื่น ๆ ที่ไม่ใช่ i-Size ที่ได้รับการรับรอง ตรวจสอบคู่มือการใช้งานของคุณเพื่อค้นหาตำแหน่งที่นั่งที่เหมาะสมและตรวจสอบรายชื่อรถใน [www.axkid.com](http://www.axkid.com)

เบาะนั่งผู้โดยสารด้านหน้าพร้อมเข็มขัดนิรภัยแบบ 3 จุด หรือ ISOFIX (ไม่มีถุงลมนิรภัยแบบแอคทีฟ)	YES*/NO**
ที่นั่งผู้โดยสารด้านหน้า (ถุงลมนิรภัยแบบแอคทีฟ)	NO
เบาะนั่งผู้โดยสารด้านหลังพร้อมเข็มขัดนิรภัย 3 จุด หรือ ISOFIX	YES*
เบาะนั่งหันหน้าไปทางด้านข้างและด้านหลัง	NO
ที่นั่งพร้อมเข็มขัดนิรภัยแบบ 2 จุด	NO

\* ต้องใช้จุดเชื่อมต่อ ISOFIX สำหรับการติดตั้งร่วมกับ Axkid Envirobase - ไม่ใช่



สำคัญ: หากคุณต้องการติดตั้งคาร์ซีท Axkid ในตำแหน่งที่ติดตั้งถุงลมนิรภัยด้านหน้า ถุงลมนิรภัยจะต้องถูกตัดการเชื่อมต่อตามคำแนะนำของผู้ผลิตรถยนต์ของคุณ โปรดทราบว่าการรถยนต์บางคันต้องใช้ศูนย์บริการที่ได้รับอนุญาตเพื่อถอดถุงลมนิรภัย

\* ข้อบังคับทั่วไปของการจราจรในสเปนในมาตรา 117 กำหนดข้อห้ามในการขับขี่กับเด็กที่มีรูปร่างเท่ากับหรือน้อยกว่า 135 เซนติเมตรที่อยู่ในที่นั่งด้านหน้าของรถโดยไม่มีข้อยกเว้น



ห้ามติดตั้งพนักพิงเด็กในที่นั่งผู้โดยสารที่ติดตั้ง  
ถุงลมนิรภัยที่ใช้งานอยู่





## การติดตั้งในรถ

Axkid Envirobaby สามารถติดตั้งในรถร่วมกับ Axkid Envirobase หรือด้วยการติดตั้งสายพาดด้วยสายพาด สามารถโปรดดูตำแหน่งที่อนุญาตและไม่ได้รับอนุญาตของ Axkid Envirobaby



## การติดตั้ง Axkid Envirobase

หากต้องการใช้ Axkid Envirobaby ร่วมกับ Axkid Envirobase โปรดดูคู่มือสำหรับ Axkid Envirobase สำหรับคำแนะนำในการติดตั้งทั้งหมด

- ในการติดตั้ง Axkid Envirobaby บน Axkid Envirobase: ดึงที่จับปลดที่นั่ง (E) จนกว่าจะล็อกในตำแหน่งที่ขยายออก (ดู F6) วางคาร์ซีทในตำแหน่งด้านบนของ Envirobase และดันเบาะรถลงใน Envirobase จนกระทั่งที่จับปลดที่นั่ง (E) คลิกลงสู่ตำแหน่งล็อกและไฟแสดงสถานะ attachment ที่ตั้งไว้จะแสดงเป็นสีเขียว ตะขอยึด base (C) ควรติดอยู่กับเบาะรถทั้งด้านหน้าและด้านหลัง
- ตรวจสอบให้แน่ใจว่า Axkid Envirobaby ไม่ได้สัมผัสกับเบาะรถยนต์ที่อยู่ติดกันและซากรองรับถูกยึดกับพื้นอย่างแน่นหนาและออกการติดตั้งซากรองรับ (O) หยุดส่งเสียงที่

ข้อสำคัญ: ตรวจสอบให้แน่ใจว่าที่จับอยู่ในตำแหน่ง A1



## การติดตั้งสายเข็มขัด

- เริ่มต้นด้วยการวางคาร์ซีทสำหรับทารกในตำแหน่งที่นั่งในรถยนต์ที่ถูกต้อง
- ปรับที่จับของคาร์ซีทสำหรับทารกให้อยู่ในตำแหน่ง A1
- ดึงเข็มขัดนิรภัยในรถยนต์ (T, U) ที่มีความยาวเพียงพอรอบที่นั่งในรถยนต์ของทารกและคาดเข็มขัดนิรภัยสำหรับรถยนต์ (S)
- นำเข็มขัดนิรภัย (T) ของรถผ่านตะขอนำทางสายเข็มขัด (D) บนเบาะรถยนต์สำหรับทารกและรัดเข็มขัดดักให้แน่น
- ดึงเข็มขัดไหล่ทาง (U) ของรถรอบที่นั่งและยึดเข้ากับตะขอนำทางเข็มขัด (F) ที่ด้านหลังของคาร์ซีทสำหรับทารก
- กดคาร์ซีทสำหรับทารกลงในที่นั่งของรถแล้วดึงเข็มขัดให้แน่นที่สุดเพื่อให้แน่ใจว่าคาร์ซีทสำหรับทารกอยู่ในตำแหน่งที่คงที่ที่สุด ตรวจสอบให้แน่ใจว่ามีพื้นที่เพียงพอระหว่างคาร์ซีทสำหรับทารกและคาร์ซีทด้านหลัง
- Axkid ได้ติดตั้ง Axkid Envirobaby พร้อมระบบป้องกันแรงกระแทกด้านข้าง ASIP (Axkid Side Impact Protection) ดึง ASIP (H) ไปทางประตูรถจนกว่าจะล็อกในตำแหน่งด้านนอก

ข้อสำคัญ: อย่าใช้การกำหนดเส้นทางเข็มขัดนิรภัยในรถยนต์อื่น ๆ ตามที่อธิบายไว้ในคู่มือนี้ อาจทำให้คาร์ซีทของทารกไม่รัดอย่างเหมาะสมซึ่งอาจนำไปสู่การบาดเจ็บสาหัสในกรณีที่เกิดอุบัติเหตุ



## การดูแลและบำรุงรักษา

- ปลอกที่นั่งผ้าสามารถซักด้วยเครื่องที่ 30° C โดยใช้ไหมดกนุ่มผ้า อย่าใส่ปลอกผ้าในเครื่องอบผ้าเพราะอาจทำให้ตัวปลอกเสียหายและตัวแผ่นรองอาจแยกออกจากปลอกผ้าได้ ไปที่ [www.axkid.com](http://www.axkid.com) เพื่อค้นหาวิดีโอที่อธิบายวิธีถอดและใส่ปลอกผ้าคาร์ซีท
- ชิ้นส่วนพลาสติกใดๆ ของคาร์ซีท Axkid สามารถทำความสะอาดได้ด้วยน้ำและฟองซักฟอกอ่อนๆ อย่าใช้สารเคมีที่มีฤทธิ์รุนแรงที่มีตัวทำลายหรือคลอรีนเพราะอาจทำให้พลาสติกเสียหายและทำให้ความปลอดภัยของคาร์ซีทลดลง
- วัสดุทั้งหมดที่ใช้ใน Axkid Envirobaby สามารถรีไซเคิลได้และควรรีไซเคิลตามกฎหมายท้องถิ่นของคุณ ขอคำแนะนำจากศูนย์รีไซเคิลในพื้นที่ของคุณเมื่อรีไซเคิลผลิตภัณฑ์นี้
- อย่าทำการแก้ไขหรือเปลี่ยนแปลงใด ๆ กับ Axkid Envirobaby นอกเหนือจากที่อธิบายไว้ในคู่มือการใช้งานนี้ ทำตามคำแนะนำในคู่มือนี้อย่างระมัดระวัง การซ่อมแซมใด ๆ จะต้องดำเนินการโดยผู้ผลิตหรือตัวแทน
- หากจำเป็นต้องเปลี่ยนผ้าหุ้มเบาะนั่ง ให้ตรวจสอบว่าใช้เฉพาะผลิตภัณฑ์ดั้งเดิมจาก Axkid เท่านั้น หากใช้ผลิตภัณฑ์อื่น ๆ ระบบความปลอดภัยของ Axkid Envirobaby อาจถูกบุกรุกและอาจนำไปสู่การบาดเจ็บสาหัสในกรณีที่เกิดอุบัติเหตุ

### การรีไซเคิลคาร์ซีทของคุณ



Axkid ขอแนะนำให้รีไซเคิลเบาะคาร์ซีทเก่า ก่อนส่งที่นั่งคาร์ซีทไปที่สถานีรีไซเคิลในพื้นที่ของคุณให้ติดต่อจากที่นั่น ถอดปลอกผ้า ถอดชิ้นส่วนโฟมออกให้มากที่สุด แยกชิ้นส่วนโลหะและพลาสติกถ้าเป็นไปได้ ชิ้นส่วนหลักของที่นั่งควรทำเครื่องหมายว่าไม่ปลอดภัยหรือหมดอายุ (ใช้เครื่องหมาย) เพื่อป้องกันไม่ให้ใครนำไปใช้ซ้ำ โปรดตรวจสอบแนวทางของเทศบาลในพื้นที่ของคุณสำหรับคำแนะนำในการรีไซเคิลวัสดุต่างๆ



[trifilon.com](http://trifilon.com)

Trifilon เป็น บริษัท ในสวีเดนที่ผลิตพลาสติกที่ยั่งยืน

เทคโนโลยีของ

Trifilon ใช้เส้นใยพืชเพื่อลดการปล่อยก๊าซคาร์บอนไดออกไซด์และทำให้พลาสติกมี

ประสิทธิภาพสูงขึ้น

โลกต้องการพลาสติกที่เป็นมิตรต่อสิ่งแวดล้อมมากขึ้น — การริเริ่มของเราคือการช่วยเหลือ

## การรับประกัน

Axkid Envirobaby รับประกัน 24 เดือนนับจากวันที่ซื้อ ตรวจสอบให้แน่ใจว่าคุณบันทึกใบเสร็จและนำไปยังสถานที่ที่ซื้อเมื่อคุณมีปัญหาการรับประกัน

### การรับประกันไม่ครอบคลุมถึง:

- การสึกหรอตามปกติ
- ความเสียหายอันเนื่องมาจากการใช้งานที่ไม่ถูกต้อง การละเลย หรืออุบัติเหตุ
- หากบุคคลที่สามดำเนินการซ่อมแซม
- วัสดุทั้งหมดที่ใช้มีระดับความต้านทานรังสีสูงมาก อย่างไรก็ตามแสงยูวีมีความรุนแรงมากและในที่สุดจะนำไปสู่การซีดจางของปลอกที่นั่ง สิ่งนี้ไม่ครอบคลุมอยู่ในการรับประกันของเราเนื่องจากถือว่าการสึกหรอตามปกติ



AXKID

© Copyright Axkid 2023  
All rights reserved Axkid AB | Göteborgsvägen 94 | 431 37 Mölndal | Sweden

- EN
- DE
- FR
- NO
- PL
- SE
- TH

This manual is made out of 80% recycled paper.

SEP 2023 Art.no 1103852